



KW-M180DBT KW-M180BT

MONITOR CON RICEVITORE

ISTRUZIONI PER L'USO

JVCKENWOOD Corporation

- Informazioni aggiornate (il manuale di istruzioni più recente, ecc.) sono disponibili su <<https://www.jvc.net/cs/car/>>.

Posizione di indicazione del nome del modello

Fare riferimento a "Rimozione della piastra di taglio" (P.21)

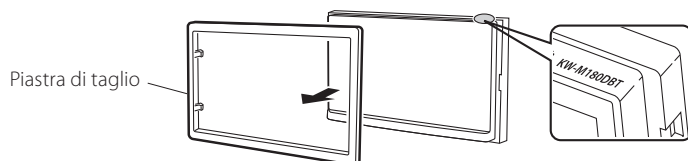

Indice

Prima dell'uso.....	2
Come utilizzare questo manuale.....	2
Precauzioni.....	2
Per iniziare.....	3
Impostazioni orologio.....	3
Di base.....	4
Funzioni dei pulsanti sul pannello frontale.....	4
Operazioni comuni.....	4
Descrizione della schermata HOME.....	5
Schermata di elenco.....	5
Radio digitale.....	6
Funzionamento di base della radio digitale.....	6
Configurazione Radio digitale.....	6
Tuner.....	7
Funzioni di base della tuner.....	7
Stazioni di preselezione.....	7
Impostazione radio.....	7
USB.....	8
Preparazione.....	8
Operazioni di riproduzione.....	8
iPhone.....	9
Preparazione.....	9
Operazioni di riproduzione.....	9
Mirroring.....	10
Preparazione.....	10
Operazioni di mirroring.....	10
Componenti esterni.....	11
Utilizzo di lettori audio/video esterni.....	11
Telecamera a retrovisione.....	11
Funzione di apprendimento del telecomando di sterzo.....	12
Inversione con ATT.....	12
Bluetooth.....	13
Registrare il proprio smartphone sull'unità.....	13
Configurazione Bluetooth.....	13
Ricevere una telefonata.....	14
Effettuare una telefonata.....	14
Riproduzione del dispositivo audio Bluetooth.....	15
Regolazione audio.....	16
Regolazione generale dell'audio.....	16
Controllo equalizzatore.....	16
Impostazione altoparlante/X'over.....	17
Posizione di ascolto DTA.....	17
Effetti sonori.....	17
Telecomando.....	18
Installazione della batteria.....	18
Funzioni dei tasti del telecomando.....	18
Installazione.....	19
Prima dell'installazione.....	19
Installazione dell'unità.....	20
Informazioni su questa unità.....	24
Ulteriori informazioni.....	24
Risoluzione dei problemi.....	25
Specifiche.....	26
Copyright.....	27

Prima dell'uso

Come utilizzare questo manuale

- Le immagini dei pannelli riportate in questa guida sono esempi utilizzati per spiegare in modo chiaro il funzionamento. Per questo motivo, possono differire dagli effettivi pannelli.
- Nelle procedure operative, il tipo di parentesi indica il tasto o il pulsante da azionare.
< >: Indica il nome dei pulsanti del pannello.
[]: Indica i nomi dei tasti a sfioramento.

 Questo simbolo sul prodotto significa che ci sono importanti istruzioni per l'uso e la manutenzione in questo manuale. Leggere attentamente le istruzioni contenute in questo manuale.

Precauzioni

⚠ AVVERTENZA

■ Per prevenire lesioni o incendi, adottare le seguenti precauzioni:

- Per prevenire cortocircuiti, non mettere né lasciare mai oggetti metallici (quali monete o attrezzi di metallo) all'interno dell'unità.
- Non fissare a lungo il display dell'unità durante la guida.
- Se si verificano problemi durante l'installazione, consultare il rivenditore JVC.

■ Precauzioni per l'uso di questa unità

- Prima di acquistare accessori opzionali, verificare con il rivenditore JVC che siano compatibili con il proprio modello e che siano utilizzabili nel proprio Paese.
- È possibile selezionare una lingua per visualizzare menu, tag file audio, ecc. Vedere **Per iniziare (P.3)**
- Le funzioni Radio Data System o Radio Broadcast Data System non funzionano se tale servizio non è fornito dalle emittenti.

■ Protezione del monitor

- Per evitare che il monitor si danneggi, non toccarlo con una penna a sfera o oggetti simili appuntiti.

■ Pulizia dell'unità

Se il frontalino di questa unità è macchiato, pulirlo con un panno morbido asciutto come ad esempio un panno al silicone. Se il frontalino è molto macchiato, rimuovere la macchia con un panno imbevuto di un detergente neutro, quindi ripulirlo con un panno morbido pulito e asciutto.

⚠ ATTENZIONE

- Applicare detergenti spray direttamente sull'unità può danneggiare i componenti meccanici. Pulendo il frontalino con un panno non morbido o usando un liquido volatile come diluente o alcol si rischia di graffiare la superficie o di cancellare le serigrafie.

■ Reset dell'unità

Se l'unità o l'unità collegata non funziona correttamente, eseguirne il ripristino.

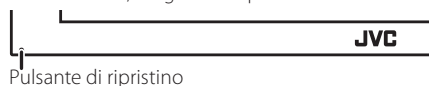

Per iniziare

1 Ruotare la chiave di accensione dell'automobile in posizione ACC.

L'unità è accesa, leggere l'avviso e premere "Agree" per accedere allo schermo.



2 Premere il tasto .

3 Sfiurare [].

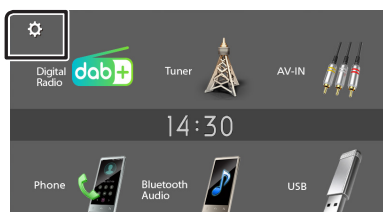

4 Sfiurare il tasto corrispondente e impostare il valore.

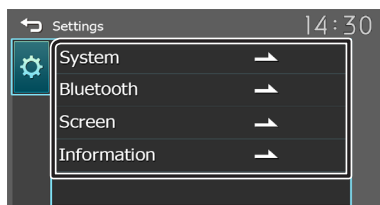

[System]

[Beep Tone]

Attiva o disattiva il tono tastiera. "ON" (Predefinito), "OFF"

[Language]

Seleziona la lingua utilizzata per la schermata di controllo e le voci di impostazione. La lingua predefinita è "English" (Inglese).

[Time/Date]

Regolare l'orologio. (P.3)

[Clock Mode]

Selezionare il formato di visualizzazione dell'ora. [12hr]/[24hr] (Predefinito)

[Steering Remote]

Imposta la funzione desiderata nel telecomando dello sterzo. Vedi **Funzione di apprendimento del telecomando di sterzo (P.12)**

[Parking Guidelines]

È possibile visualizzare le linee guida per il parcheggio per facilitare il parcheggio quando si innesta la retromarcia (R). L'impostazione predefinita è "ON".

[Guidelines SETUP]

Se si seleziona [ON] per [Parking Guidelines], è possibile regolare le linee guida per il parcheggio. Vedere **Per regolare le linee guida per il parcheggio (P.12)**

[Reverse with ATT (-20dB)]

Quando la marcia viene spostata in posizione di retromarcia (R), il volume del dispositivo viene regolato. Il default è "ON". Vedi **Come regolare il Reverse con ATT (P.12)**

[System Reset]

Toccare [System Reset] e quindi toccare [YES] per riportare tutte le impostazioni alle impostazioni iniziali predefinite.

[Bluetooth]

Viene visualizzata la schermata Impostazioni Bluetooth. (P.13)

[Screen]

[Dimmer]

Selezionare la modalità di attenuazione. "High" (predefinito) "Mid"/"Low"

[Demo]

Selezionare la modalità dimostrazione. L'impostazione predefinita è "ON".

[Information]

Visualizza la versione del software e il numero di modello di questa unità.

5 Sfiurare [].

Impostazioni orologio

■ Sincronizzazione dell'orologio con FM RDS

Attivare [RDS Clock Sync].

Vedere **Impostazione tuner (P.7)**.

■ Regolazione manuale dell'orologio

NOTA

- Disattivare [RDS Clock Sync] prima di regolare l'orologio.

1 Premere il tasto .

2 Sfiurare [].

3 Sfiurare [System].

4 Sfiurare [Time/Date].

Compare la schermata Orologio.

5 Toccare [▲] o [▼] per impostare l'orologio.

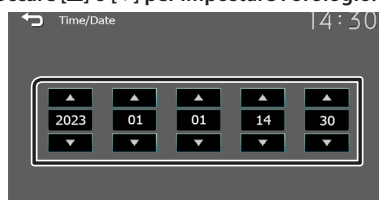

6 Sfiurare [].

Di base

Funzioni dei pulsanti sul pannello frontale



1 Sensore remoto

- Riceve il segnale del telecomando.

2 (HOME)

- Viene visualizzata la schermata HOME. **(P.5)**
- Tenere premuto il secondo spegne l'alimentazione.
- Se l'alimentazione è disinserita, la inserisce.

3 EQ

- Visualizza la schermata Audio.* **(P.16)**
- * La schermata Audio non è visualizzata durante la schermata di CONFIGURAZIONE o nella schermata dell'elenco, ecc.

4 +, - (Volume)

- Regola il volume. Il volume aumenta fino a 15 quando si tiene premuto [+].

5 (MUTE, Display off) (display spento)

- Tacita/ripristina il suono.
- Tenere premuto lo schermo spento. Quando lo schermo è spento, toccare il display per accenderlo.

6 Ripristino

- Se l'unità o l'unità collegata non funzionano correttamente, premendo questo pulsante l'unità ritorna alle impostazioni predefinite.

Operazioni comuni

Accensione

- 1 Premere il tasto .



Spegnimento

- 1 Premere e tenere premuto il pulsante .



Regolazione del volume

- 1 Premere il pulsante  o .

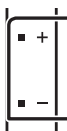

NOTA

- Il volume aumenta fino a 15 quando si tiene premuto [+].

Silenzia il suono

- 1 Premere il pulsante .



JVC

- Per ripristinare l'audio, toccare nuovamente il pulsante o regolare il volume.

Spegnere lo schermo

- 1 Premere e tenere premuto il pulsante .



JVC

- Per accendere lo schermo, toccare il display.



Schermata HOME

1 Premere il tasto <🏠>.

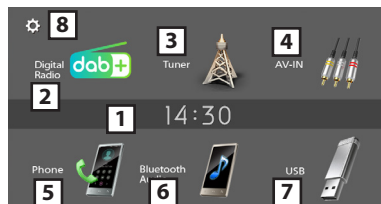

Compare la schermata HOME.



- 1 Display orologio
Toccare per visualizzare la schermata Orologio.
- 2 Passa alla trasmissione radio digitale * **(P.6)**
* Solo KW-M180DBT
- 3 Passa alla trasmissione tuner. **(P.7)**
- 4 Passa a un componente esterno connesso al terminale di ingresso AV-IN. **(P.11)**
- 5 Visualizza la schermata Vivavoce. **(P.14)**
- 6 Riproduce i contenuti di un lettore audio Bluetooth. **(P.15)**
- 7 **[USB]** 
Riproduce i file su un dispositivo USB. **(P.8)**
[iPhone] 
Riproduce un iPhone. **(P.9)**
 - Quando un iPhone è connesso.**[Mirroring]** 
Visualizza la schermata Mirroring. **(P.10)**
 - Quando è collegato un dispositivo Android con l'applicazione "Mirroring OB for JVC" installata.
- 8 Viene visualizzata la schermata IMPOSTAZIONE. **(P.3)**

Schermata di controllo della sorgente



- 1 **[↶]**: ritorna alla schermata precedente.
[🔊]: visualizza la schermata Audio. **(P.16)**

Radio digitale (KW-M180DBT)

Funzionamento di base della radio digitale

- 1 Premere il tasto <🏠> .
- 2 Toccare [Digital Radio].

■ Schermata di controllo della sorgente

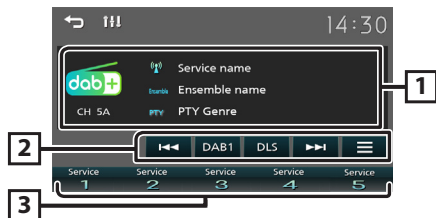

- 1 Vengono visualizzate le informazioni sul servizio corrente:
nome del servizio, nome gruppo, genere PTY, canale
- 2 **[DAB]** : commuta la banda di preselezione della radio digitale.
"DAB1", "DAB2", "DAB3"
[DLS] : visualizzare la schermata Segmento etichetta dinamica
[◀▶] : selezionare un gruppo, un servizio e un componente.
[☰] : visualizza la schermata Configurazione radio digitale **(P.6)**
- 3 Richiama l'etichetta servizio memorizzata.
Se toccato per 2 secondi, archivia il servizio attualmente in ricezione nella memoria.

■ Memorizzare un servizio

È possibile memorizzare il servizio di ricezione corrente nella memoria.

- 1 Sintonizzarsi su un servizio che si desidera preimpostare.
- 2 Toccare e tenere premuto [#] (#:1-5) nel quale si desidera memorizzare il servizio.

■ Selezionare un servizio memorizzato

- 1 Toccare [#] (#:1-5).

Configurazione Radio digitale

- 1 Sforare [☰].
- 2 Impostare ogni voce come segue.

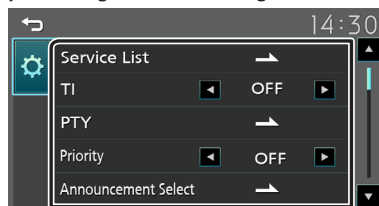

[Service List]

Visualizza la schermata dell'elenco servizi.

- [☰]: Toccare, quindi toccare [Yes] per trovare l'elenco più recente dei servizi.

[TI]

Passa automaticamente alle informazioni sul traffico quando inizia la trasmissione di un bollettino sul traffico.

"ON", "OFF" (predefinito)

[PTY]

Ricerca un programma per tipo di programma.

[Priority]

Se lo stesso servizio viene fornito anche dalla rete Radio Data System, qualora la ricezione della radio digitale dovesse affievolirsi, questo automaticamente commuta alla funzione Radio Data System.

"ON", "OFF" (predefinito)

[Announcement Select]

Seleziona il servizio di annunci prescelto.

[Related Service]

Quando si seleziona ON, l'unità passa a un'etichetta servizio correlata (se presente) quando una rete etichetta servizio DAB non è disponibile. L'impostazione predefinita è "OFF".

[Antenna Power]

Imposta l'alimentazione di corrente all'antenna della radio digitale. Impostare su "ON" quando l'antenna della radio digitale in uso è dotata di un amplificatore. L'impostazione predefinita è "ON".

- 3 Sforare [↵].

Tuner

Funzioni di base della tuner

- 1 Premere il tast <🏠> button.
- 2 Toccare [Tuner].

📺 Schermata di controllo della sorgente

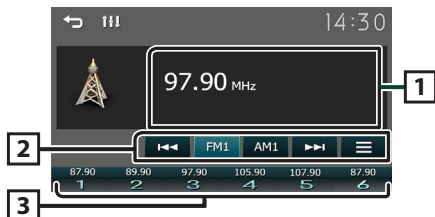

- 1 Visualizza le informazioni della stazione attuale:
Nome PS, Frequenza, Genere PTY, Voci di indicazione
- 2 **[FM]**: Cambia la banda FM.
"FM1", "FM2", "FM3"
[AM]: Cambia la banda AM.
"AM1", "AM2"
[◀▶]: Consente di sintonizzare automaticamente una stazione con una buona ricezione.
[⚙️]: visualizza la schermata Configurazione tuner. (P.7)
- 3 Richiama la stazione memorizzata.
Se toccato per 2 secondi, memorizza la stazione attualmente in ricezione nella memoria.

Stazioni di preselezione

📌 Memorizzazione automatica

È possibile preimpostare 6 stazioni per la banda corrente (FM1/FM2/FM3/AM1/AM2).

- 1 Toccare [FM] o [AM] per selezionare la banda.
- 2 Sfiore [⚙️].
- 3 Toccare [Auto Store].

Le stazioni locali con i segnali più forti vengono individuate e memorizzate automaticamente.

📌 Memorizzazione manuale

È possibile memorizzare la stazione di ricezione corrente nella memoria.

- 1 Sintonizzarsi su una stazione che si desidera preimpostare.
- 2 Sfiore e tenere premuto [#] (#:1-6) nel quale si desidera memorizzare la stazione.

📌 Richiamo delle stazioni memorizzate

- 1 Toccare [#] (#:1-6).

Impostazione radio

- 1 Sfiore [⚙️].
- 2 Impostare ogni voce come segue.

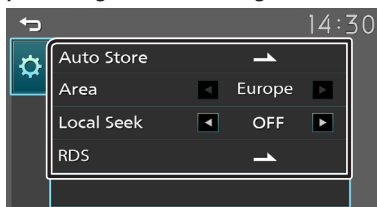

[Auto Store]

Cerca automaticamente e memorizza le 6 stazioni con il segnale più forte per la banda selezionata. Appare "Auto Store".

[Area]

"Europe": Intervalli AM/FM: 9 kHz/50 kHz.

[Local Seek]

Si sintonizza solo sulle stazioni con segnale sufficientemente forte. (L'indicatore **LOC** si accende).
"ON", "OFF" (predefinito)

[RDS] *1

Viene visualizzata la schermata Impostazioni RDS.

[AF]

Quando il segnale trasmesso dalla stazione è debole, passa automaticamente alla stazione che trasmette lo stesso programma sulla stessa rete Radio Data System.
"ON" (Predefinito), "OFF"

[TA]

Passa automaticamente alle informazioni sul traffico quando inizia la trasmissione di un bollettino sul traffico. (L'indicatore **TI** si accende).
"ON", "OFF" (predefinito)

[RDS Clock Sync]

Sincronizzazione dei dati orario stazione Sistema dati radio e dell'orologio di questa unità.
"ON" (Predefinito), "OFF"

[PTY]

Selezionare un tipo di programma.

[PTY Seek]

Ricerca un programma per tipo di programma.

*1 Solo FM

- 3 Sfiore [↩️].

USB

Preparazione

■ Connessione di un dispositivo USB

- 1 Togliere il cappuccio al terminale USB.
- 2 Collegare il dispositivo USB con l'apposito cavo.

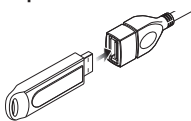

L'unità legge il dispositivo e inizia la riproduzione.

■ Per scollegare il dispositivo USB:

- 1 Premere il tasto .
- 2 Toccare una sorgente diversa da [USB].
- 3 Scollegare il dispositivo USB.

■ Dispositivi USB utilizzabili







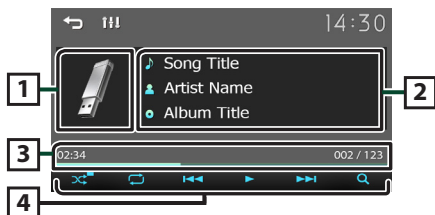





Questa unità può riprodurre file MPEG1/MPEG2/MPEG4/H.264/MKV/MP3/WMA/AAC/WAV/FLAC/OGG memorizzati in un dispositivo di archiviazione di massa USB. (P.24)

Operazioni di riproduzione

■ Controllare la musica che si sta ascoltando dalla schermata di controllo della sorgente.



- 1 Viene visualizzata la copertina del file attualmente in riproduzione.
- 2 Vengono visualizzate le informazioni sul file corrente.
- 3 Tempo di riproduzione/Numero file
Barra del tempo di riproduzione: per confermare la posizione di riproduzione corrente.

- 4 : seleziona la modalità Riproduzione casuale.
: riproduce in modo casuale tutti i file nella cartella corrente.
 (Predefinito): riproduzione normale.
: seleziona la modalità Riproduzione ripetuta.
 (Predefinito): ripete tutti i file nel dispositivo USB.
: Ripete il file corrente.
: ripete tutti i file nella cartella corrente, ripetuta.
, : riproduce o mette in pausa.
, : ricerca il contenuto precedente/successivo.
Sfiorare e mantenere il contatto per avanzare/ tornare indietro velocemente.
 [Q]: ricerca il file. (P.8)

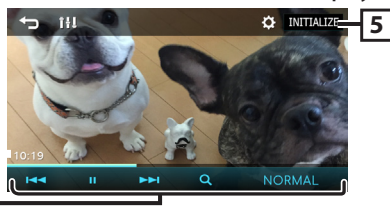

■ Per la riproduzione video

- 1 Quando i pulsanti funzione non sono visualizzati sullo schermo, toccare il display.





- 5  []: è possibile regolare la qualità dell'immagine nella schermata video.
[Brightness]: regola la luminosità. (da 00 a 10)
[Contrast]: regola il contrasto. (da 00 a 10)
[Color]: regola il colore. (da 00 a 10)
[Tint]: regola la tinta. (da 00 a 10)
[INITIALIZE]: per cancellare la regolazione.
- 6 , : riproduce o mette in pausa.
, : ricerca il contenuto precedente/successivo.
Sfiorare e mantenere il contatto per avanzare/ tornare indietro velocemente.
 [Q]: ricerca il file. (P.8)
[NORMAL]/[16:9]/[4:3]: selezionare una modalità dello schermo.

■ Selezione di un brano da un elenco (ricerca i file)

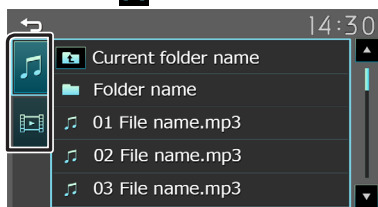
- 1 Sfiorare [Q].
- 2 Selezionare se ricercare per file audio  o per file video .



- 3 Toccare  per spostarsi al livello gerarchico superiore.
 - 4 Sfiorare la cartella desiderata.
Quando si sfiora una cartella, viene visualizzato il relativo contenuto.
 - Toccare  per spostarsi al livello gerarchico superiore.
 - 5 Sfiorare la voce desiderata dall'elenco dei contenuti.
Inizia la riproduzione.
- NOTA**
- Viene visualizzata la schermata di controllo della sorgente quando si tocca  al livello gerarchico superiore.

Preparazione

■ Connessione di un iPhone

- Per i dettagli sulla connessione di iPhone, vedere a pagina 23.

1 Togliere il cappuccio al terminale USB.

2 Collegare l'iPhone.

L'unità legge il dispositivo e inizia la riproduzione.

■ Per disconnettere l'iPhone

1 Premere il tasto <🏠>.

2 Toccare una sorgente diversa da [iPhone].

3 Scollegare l'iPhone.

■ iPhone collegabili

A quest'unità è possibile collegare i seguenti modelli.

Per

- | | |
|------------------------------|---------------------|
| • iPhone 14 Pro Max | • iPhone 11 Pro Max |
| • iPhone 14 Pro | • iPhone 11 Pro |
| • iPhone 14 Plus | • iPhone 11 |
| • iPhone 14 | • iPhone XS Max |
| • iPhone 13 Pro Max | • iPhone XS |
| • iPhone 13 Pro | • iPhone XR |
| • iPhone 13 | • iPhone X |
| • iPhone 13 mini | • iPhone 8 Plus |
| • iPhone 12 Pro Max | • iPhone 8 |
| • iPhone 12 Pro | • iPhone 7 Plus |
| • iPhone 12 | • iPhone 7 |
| • iPhone 12 mini | • iPhone SE |
| • iPhone SE (2nd generation) | • iPhone 6s Plus |
| | • iPhone 6s |

✎ NOTA

- Se si avvia la riproduzione dopo aver collegato l'iPhone, viene riprodotta prima la musica che è stata riprodotta dall'iPhone.
- Mettere sempre il cappuccio al terminale USB quando non è in uso.

Operazioni di riproduzione

■ Controllare la musica che si sta ascoltando dalla schermata di controllo della sorgente.

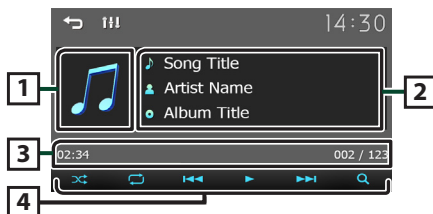

- 1 Copertina (mostrata se il brano contiene una copertina)
- 2 Vengono visualizzate le informazioni sul file corrente.
- 3 Tempo di riproduzione/Numero file
Barra del tempo di riproduzione : per confermare la posizione di riproduzione corrente.
- 4 : seleziona la modalità Riproduzione casuale.
 : Funziona come Riproduci casualmente le canzoni.
 : riproduzione casuale disattivata
 : seleziona la modalità Riproduzione ripetuta.
 : funziona come Ripeti tutto.
 : funziona come Ripeti uno.
 : ripetizione disattivata.
 : riproduce o mette in pausa.
 : ricerca il contenuto precedente/ successivo.
Sfiorare e mantenere il contatto per avanzare/ tornare indietro velocemente.
 : ricerca i contenuti. **(P.9)**

■ Selezione di un contenuto in un elenco

1 Sfiorare [Q].

2 Sfiorare la voce desiderata.

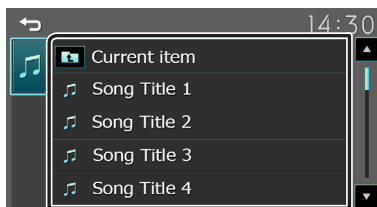

Quando si tocca una categoria, viene visualizzato il relativo contenuto.

3 Sfiorare la voce desiderata dall'elenco dei contenuti.

Inizia la riproduzione.

- Toccare per spostarsi al livello gerarchico superiore.

✎ NOTA

- Viene visualizzata la schermata di controllo della sorgente quando si tocca al livello gerarchico superiore.

Mirroring

Preparazione

È possibile visualizzare e controllare l'app sull'unità mentre lo smartphone è connesso al terminale USB.

NOTA

- Accoppiare lo smartphone con l'unità tramite Bluetooth. Vedere **Registra lo smartphone sull'unità (P.13)** e connettere il dispositivo Bluetooth.

Smartphone Android compatibile

- Android versione 7.0 o successiva
- Supporto Bluetooth

NOTA

- Questa unità potrebbe non funzionare con alcuni smartphone Android.

Connessione smartphone Android

1 Scaricare l'app Mirroring da Google Play.

Installare l'ultima versione dell'applicazione Mirroring "Mirroring OB for JVC" sul proprio dispositivo Android.

2 Togliere il cappuccio al terminale USB.

3 Collegare lo smartphone Android. (P.23)

4 Avviare l'app Mirroring sul proprio smartphone Android.

- 1) Toccare per inserire un segno di spunta.

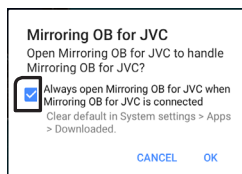

- 2) Toccare "OK" per avviare l'app Mirroring.

- 3) Toccare per inserire un segno di spunta.

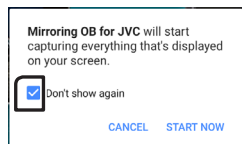

o) il prompt di autorizzazione solo per Android versione 10.0 o superiore.

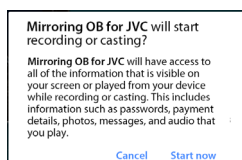

- 4) Toccare "START NOW" per avviare la cattura dello schermo Android.

5 Inizia a goderti Mirroring.

Per scollegare lo smartphone Android

- 1 Premere il tasto .

- 2 Toccare una sorgente diversa da [Mirroring].

- 3 Staccare lo smartphone Android.

Operazioni di mirroring

Operazione di mirroring

- 1 Toccare [Mirroring].

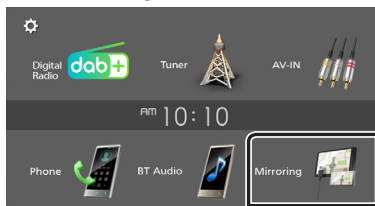

- È possibile visualizzare la stessa schermata del dispositivo Android sul monitor dell'unità.

Per spegnere il mirroring

- 1 Premere il tasto .



- Comparare la schermata HOME.

Componenti esterni

Utilizzo di lettori audio/video esterni

■ Inizio della riproduzione

- 1 Connettere un componente esterno al terminale di ingresso AV-IN. (P.22)
- 2 Premere il tasto <🏠>.
- 3 Toccare [AV-IN].
- 4 Accendere il componente collegato e avviare la riproduzione della sorgente.

■ Per la riproduzione video

- 1 Quando i pulsanti funzione non sono visualizzati sullo schermo, toccare il display.

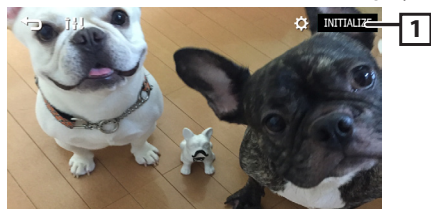

- 1 [⚙️] : è possibile regolare la qualità dell'immagine nella schermata video.
[INITIALIZE] : per cancellare la regolazione.

📎 NOTA

- Quando l'immagine dalla telecamera a retrovisione è visualizzata sulla schermata AV-IN, l'uscita dell'immagine dal terminale di uscita video scompare.

Telecamera a retrovisione

Per utilizzare una telecamera a retrovisione, è necessaria una connessione del cavo REVERSE. Per collegare una telecamera a retrovisione. (P.22)

■ Visualizzazione dell'immagine dalla telecamera a retrovisione

La schermata a retrovisione viene visualizzata quando si innesta la retromarcia (R).



- Il primo tocco rimuove l'attenzione e il secondo tocco chiude lo schermo della fotocamera

Componenti esterni

Per regolare le linee guida per il parcheggio

NOTA

- Installare la telecamera di visione posteriore nella posizione appropriata seguendo le istruzioni per l'uso con essa fornite.
- Durante la regolazione delle linee guida per il parcheggio, assicurarsi di innestare il freno di stazionamento per evitare che il veicolo si muova.

1 Premere il tasto <🏠>.

2 Sfiurare [⚙️].

3 Toccare [System].

4 Toccare [◀] o [▶] di [Parking Guidelines] e impostare su [ON].

5 Toccare [Guidelines SETUP].

6 Regolare le linee guida per il parcheggio selezionando il simbolo [📏].

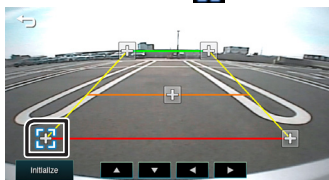

7 Regolazione della posizione del simbolo selezionato.

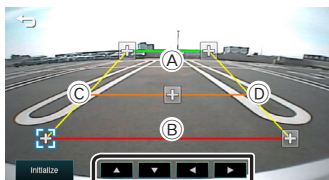

Assicurarsi che le linee A e B siano parallele in direzione orizzontale e che le linee C e D siano della stessa lunghezza.

NOTA

- Toccare [Initialize] e quindi toccare [Yes] per impostare tutti i simboli sulla loro posizione iniziale predefinita.

Funzione di apprendimento del telecomando di sterzo

Questa funzione è disponibile solo quando il veicolo è dotato del telecomando elettrico dello sterzo.

1 Premere il tasto <🏠>.

2 Sfiurare [⚙️].

3 Toccare [System].

4 Toccare [Steering Remote].

5 Toccare la funzione che si desidera impostare.

6 Tenere premuto il pulsante del telecomando dello sterzo.

NOTA

- Puoi far imparare all'unità tutti i pulsanti alla volta. In tal caso, premere tutti i pulsanti uno alla volta e dopo averli premuti tutti, toccare [↵] nella schermata di impostazione del telecomando Steering.

7 Ripetere i passaggi 5 e 6 se necessario.

8 Toccare [↵].

NOTA

- Toccare [Initialize] e quindi toccare [Yes] per impostare tutti i simboli sulla loro posizione iniziale predefinita.

Inversione con ATT (-20dB)

Quando la marcia viene spostata in posizione di retromarcia (R), il volume del dispositivo viene regolato.

1 Premere il tasto <🏠>.

2 Sfiurare [⚙️].

3 Toccare [System].

4 Toccare [Reverse with ATT].

5 Toccare [◀] o [▶] impostato su [ON]/[OFF].

NOTA

- Il valore di impostazione è ON (predefinito).

Bluetooth

Informazioni sullo smartphone

Bluetooth e sul lettore audio Bluetooth

Quest'unità è conforme alle seguenti specifiche Bluetooth:

Versione

Bluetooth Ver. 5.0

Profilo

Smartphone/telefono cellulare:

HFP (V1.6) (Hands Free Profile)

PBAP (Phonebook Access Profile)

Lettore audio :

A2DP (Advanced Audio Distribution Profile)

AVRCP (V1.5) (Audio/Video Remote Control Profile)

Sound codec

SBC

AAC

Informazioni sui cellulari compatibili con il profilo di accesso alla rubrica (PBAP)

Se il proprio cellulare supporta PBAP, è possibile visualizzare le seguenti voci sulla schermata del pannello a sfioramento quando il telefono cellulare è connesso.

- Rubrica (fino a 1.000 inserimenti)
- Chiamate effettuate, chiamate ricevute e chiamate perse (fino a 50 inserimenti in totale)

Registrare il proprio smartphone sull'unità

È possibile utilizzare il proprio smartphone Bluetooth se è abbinato a quest'unità.

Si possono registrare fino a 8 dispositivi Bluetooth.

- È possibile accoppiare il dispositivo e l'unità utilizzando SSP (Secure Simple Pairing) che necessita solo di conferma.
- È possibile registrare un dispositivo per volta.
- Quando si registra un nuovo dispositivo Bluetooth, disconnettere il dispositivo Bluetooth attualmente connesso e registrare il dispositivo nuovo.
- Non è possibile registrare un nuovo dispositivo se vi sono già 8 unità Bluetooth registrate. Eliminare le registrazioni non necessarie. **(P.13)**

1 Attivare la funzione Bluetooth sul proprio smartphone/telefono cellulare.

2 Ricercare l'unità ("KW-M180DBT"/"KW-M180BT") dal proprio smartphone o cellulare.

Se viene richiesto un codice PIN, immettere il codice PIN ("0000").

-  compare quando è connesso lo smartphone dotato di Bluetooth.

Disconnessione del dispositivo

- Disattivare la funzione Bluetooth sul proprio smartphone/telefono cellulare.
- Spegnerne l'interruttore di accensione.

Configurazione Bluetooth

1 Premere il tasto .

2 Sfiocare [].

3 Sfiocare [Bluetooth].

4 Sfiocare il tasto corrispondente e impostare il valore.

[Select Device]

Collegare il dispositivo Bluetooth.

[Phone Auto Answer]

Impostare il tempo di risposta automatica per rispondere a una chiamata in arrivo.

"OFF" (predefinito)/"ON"

[Device Name]

Il nome del dispositivo Bluetooth di questa unità viene visualizzato.

[Pin Code]

Visualizza il codice PIN.

[Device address]

Visualizza l'indirizzo del dispositivo.

Collegamento del dispositivo Bluetooth

1 Toccare [Select Device] nella schermata Configurazione Bluetooth.

2 Toccare [] del dispositivo che si desidera collegare.

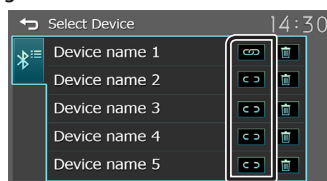

Per eliminare il dispositivo Bluetooth registrato

1 Toccare [] sulla schermata Selezione dispositivo.

Bluetooth

Ricevere una telefonata

1 Sfiore [📞].

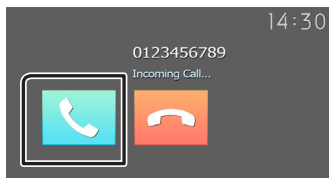

- [📞]: Rifiutare una chiamata in arrivo.

📞 Operazioni durante una chiamata

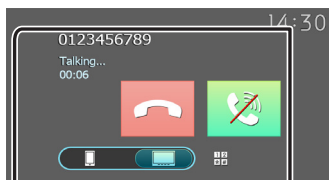

-
- [📞] Terminare una chiamata
 - [📞] Silenzia la tua voce
 - [📞] È possibile inviare i toni sfiorando i tasti desiderati sulla schermata.
 - Toccare [📞] per chiudere la finestra.
 - [📞] Commuta l'uscita della voce del parlato tra lo smartphone/telefono cellulare e l'altoparlante.

- Regolare il volume del ricevitore
Premere il pulsante <+> o <->.

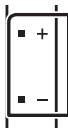

Effettuare una telefonata

- 1 Premere il tasto <🏠>.
- 2 Toccare [Phone].
- 3 Per ciascuna funzione, fare riferimento alla seguente tabella.

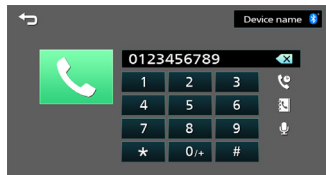

Chiamata tramite inserimento di un numero di telefono

- 1) Inserire un numero telefonico utilizzando i tasti numerici.
 - 2) Sfiore [📞].
Effettuare una chiamata
- Toccare [📞] per eliminare l'ultimo inserimento.

Chiamata utilizzando l'elenco delle chiamate

- 1) Sfiore [📞].
- 2) Toccare [📞] (Chiamate in entrata), [📞] (Chiamate in uscita), [📞] (Chiamate perse).
- 3) Selezionare il numero telefonico dall'elenco.

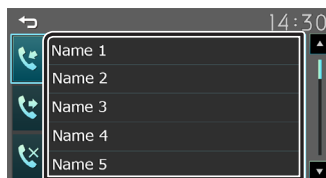

Effettuare una chiamata

Chiamata mediante rubrica telefonica

- 1) Sfiore [📞].
- 2) Selezionare il nome dall'elenco.

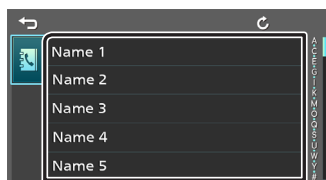

Effettuare una chiamata

- [📞]: Consente di aggiornare la rubrica. Toccare questo pulsante dopo aver eseguito una modifica nella rubrica dello smartphone/telefono cellulare.

Bluetooth

Chiamate vocali

È possibile effettuare una chiamata vocale usando la funzione dello smartphone Bluetooth.

- 1) Sforare [🎤].
- 2) Pronunciare il nome registrato nello smartphone Bluetooth.

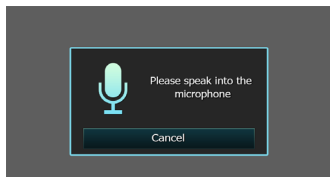

- Toccare [Cancel] per annullare la composizione vocale.

Chiamata in attesa

Quando ricevi una nuova chiamata mentre parli al telefono:

- 1) Sforare [📞], la chiamata corrente viene messa in attesa e si può rispondere alla chiamata appena ricevuta
- 2) Ogni volta che si tocca [📞], il chiamante passa all'altro.
- 3) Se si tocca [📞] durante l'attesa di chiamata, rifiutare una chiamata in arrivo.
- 4) Se si tocca [📞], quando qualcuno è in attesa, la chiamata corrente finirà per essere spostata alla chiamata in attesa.
- 5) Sforare [📞] silenzia la tua voce.

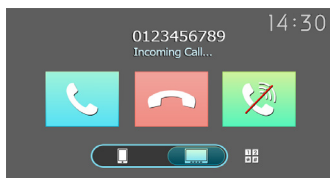

Riproduzione del dispositivo audio Bluetooth

1 Premere il tasto <🏠>.

2 Toccare [Bluetooth Audio].

3 Schermata di controllo della sorgente

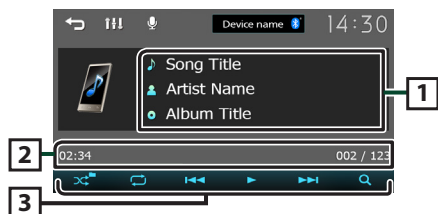

1 Vengono visualizzate le informazioni sul file corrente.

2 Tempo di riproduzione/Numero file
Barra del tempo di riproduzione : per confermare la posizione di riproduzione corrente.

3 [🎲] : seleziona la modalità Riproduzione casuale.

[🎲] : Riproduce in modo casuale tutti i file.

[🎲] : riproduzione casuale disattivata

[🔄] : seleziona la modalità Riproduzione ripetuta.

[🔄] : ripete tutti i file.

[🔄] : Ripete il file corrente.

[🔄] : ripetizione disattivata

[▶], [⏸] : riproduce o mette in pausa.

[⏮], [⏭] : ricerca il contenuto precedente/ successivo.

Sforare e mantenere il contatto per avanzare/ tornare indietro velocemente.

[🔍] : ricerca il file (**P.15**)

NOTA

- Le operazioni e le indicazioni del display possono variare in base alla disponibilità sul dispositivo collegato.

Selezione di un contenuto in un elenco

1 Sforare [🔍].

2 Sforare la voce desiderata.

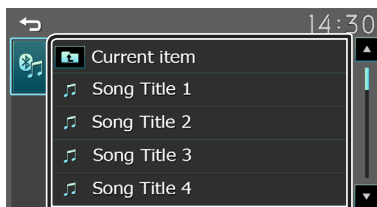

Quando si tocca una categoria, viene visualizzato il relativo contenuto.

3 Sforare la voce desiderata dall'elenco dei contenuti.

Inizia la riproduzione.

- Toccare [📶] per spostarsi al livello gerarchico superiore.

NOTA

- Viene visualizzata la schermata di controllo della sorgente quando si tocca [📶] al livello gerarchico superiore.

Regolazione audio

È possibile regolare varie impostazioni, per esempio il bilanciamento audio o il livello del subwoofer.

- 1 Premere il pulsante <EQ>.
- 2 Per ciascun metodo di funzionamento, fare riferimento a quanto segue.

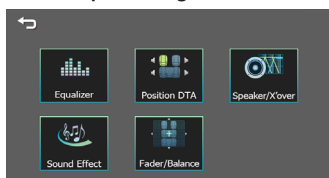

Regolazione generale dell'audio

- 1 Premere il pulsante <EQ>.
- 2 Sfiore [Fader / Balance].
- 3 Impostare ogni voce come segue.

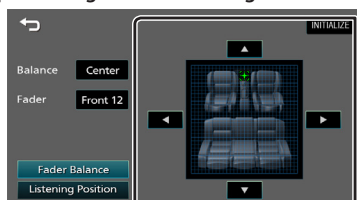

[Fader Balance]

Balance [◀] [▶] Regolare il bilanciamento del volume sinistro e destro.

Da 15 (sinistra) a 15 (destra)

Fader [▲] [▼] Regolare il bilanciamento del volume anteriore e posteriore.

Da 15 (anteriore) a 15 (posteriore)

[INITIALIZE] Per cancellare la regolazione.

[Listening Position]

[●] Selezionare una posizione di ascolto tra "Front Left", "Front All", "Front Right" e "Middle".

[INITIALIZE] Per cancellare la regolazione.

Controllo equalizzatore

- 1 Premere il pulsante <EQ>.
- 2 Sfiore [Equalizer].
- 3 Impostare ogni voce come segue.

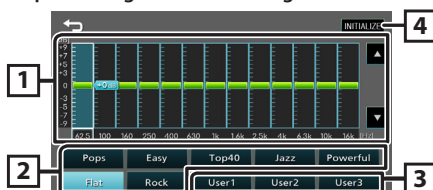

- 1 È possibile selezionare la barra di frequenza e regolare il suo livello. (da -9 a +9)
 - Le regolazioni vengono memorizzate.
- 2 Per richiamare la curva preimpostata dell'equalizzatore.
- 3 Richiama la curva EQ memorizzata.
- 4 Inizializza la curva EQ corrente.

Regolazione audio

Impostazione altoparlante/X'over

- 1 Premere il pulsante <EQ>.
- 2 Toccare [Speaker / X'over].
- 3 Toccare l'altoparlante per impostare.

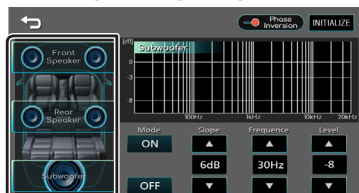

4 Impostare ogni voce come segue.

Mode [OFF], [ON]	[ON] : regolazione del filtro. [OFF] : disattiva il filtro.
Slope [▲] [▼]	Impostare una pendenza del crossover.
Frequency [▲] [▼]	<ul style="list-style-type: none">• Regolazione filtro passa alto. (quando è selezionato Anteriore o Posteriore)• Regolazione filtro passa basso. (quando è selezionato Subwoofer)
Level [▲] [▼]	Regolare il guadagno di altoparlante anteriore, altoparlante posteriore o subwoofer.
Phase Inversion	Impostare la fase di uscita del subwoofer. [] per spostare la fase di 180 gradi. (quando è selezionato Subwoofer)
[INITIALIZE]	Per cancellare la regolazione.

Posizione di ascolto DTA

- 1 Premere il pulsante <EQ>.
- 2 Sfiore [Position DTA].
- 3 Sfiore [Delay].
- 4 Sfiore [◀] o [▶] per regolare il tempo di ritardo dell'altoparlante selezionato.



- 5 Sfiore [Level].
- 6 Sfiore [◀] o [▶] per regolare il livello sonoro dell'altoparlante selezionato.

Effetti sonori

- 1 Premere il pulsante <EQ>.
- 2 Sfiore [Sound Effect].
- 3 Impostare ogni voce come segue.

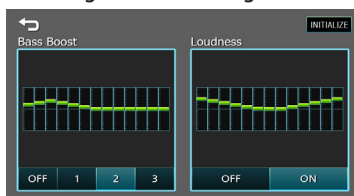

Bass Boost [OFF], [1], [2], [3]	Impostare la quantità di bass boost
Loudness [OFF], [ON]	Impostare la quantità di potenziamento dei toni bassi e alti.
[INITIALIZE]	Per cancellare la regolazione.

Telecomando

Questa unità può essere attivata utilizzando il telecomando.

Il telecomando RM-RK258 (accessorio opzionale) può essere utilizzato.

⚠️ ⚡ AVVERTENZA

- Non ingerire la batteria, pericolo di ustione chimica. Il telecomando fornito in dotazione con questo prodotto contiene una batteria a bottone. Se la batteria a bottone viene ingerita, può causare gravi ustioni interne in appena 2 ore e può portare alla morte.

Tenere le batterie nuove e usate lontano dai bambini. Se il vano batteria non si chiude in modo sicuro, smettere di usare il prodotto e tenerlo lontano dalla portata dei bambini.

Se si pensa che le batterie possano essere state ingerite o collocate all'interno di qualsiasi parte del corpo, rivolgersi immediatamente a un medico.

⚠️ ATTENZIONE

- Collocare il telecomando in un luogo da cui non si muoverà in sede di frenata o durante altre operazioni. Potrebbe verificarsi una situazione pericolosa se il telecomando dovesse cadere e incunearsi sotto i pedali durante la guida.
- Rischio di incendio o esplosione se la batteria viene sostituita con una di tipo errato. Assicurarsi di sostituire solo con lo stesso tipo.
- Rischio di incendio, esplosione o perdita di liquidi o gas infiammabili se la batteria viene lasciata in un ambiente circostante a temperatura estremamente elevata e/o viene sottoposta a una pressione dell'aria estremamente bassa. Il pacco batteria o le batterie non devono essere esposti a calore eccessivo come luce solare, fuoco o simili.
- Rischio di incendio, esplosione o perdita di liquidi o gas infiammabili se la batteria viene smaltita nel fuoco o in un forno caldo, ricaricata, messa in corto, schiacciata meccanicamente o tagliata.
- Se questo venisse a contatto con occhi o vestiti, sciacquare subito con acqua e consultare un medico.

Installazione della batteria

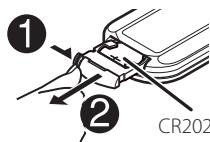

CR2025 (+lato)

- Utilizzare una batteria a pulsante disponibile in commercio (CR2025).
- Inserire la batteria con i poli + e - allineati correttamente.
 - Se l'efficacia del telecomando diminuisce, sostituire la batteria.

Funzioni dei tasti del telecomando

- Puntare il telecomando direttamente verso il sensore remoto sul frontalino.
- NON esporre il telecomando a una luce intensa (luce solare diretta o luce artificiale).

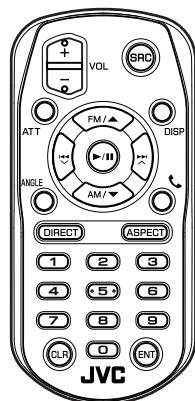

SRC	• Passa alla sorgente da riprodurre. • In modalità vivavoce, riattacca il telefono
VOL + -	Regola il volume.
ATT	Disattiva/ripristina il suono
DISP	Non utilizzata.
FM/▲ AM/▼	Seleziona la cartella da riprodurre. Con la sorgente sintonizzatore, selezionare la banda FM/AM da ricevere.
◀▶	Con la sorgente sintonizzatore, commuta la trasmissione delle stazioni ricevute dall'unità.
ANGLE	Non utilizzata.
▶/ 	Per USB, audio BT, riproduce o mette in pausa.
☎	Risponde quando si riceve una chiamata.
DIRECT	Non utilizzata.
ASPECT	Non utilizzata.
Numeric Keypad	Non utilizzata.
CLR	Cancela l'inserimento del numero di telefono sullo schermo del telefono.
ENT	Non utilizzata.

Installazione

Prima dell'installazione

Prima dell'installazione di quest'unità, osservare le seguenti precauzioni.

▲AVVERTENZE

- Se si collega il cavo di accensione (rosso) e il cavo della batteria (giallo) al telaio della vettura (massa), si potrebbe provocare un cortocircuito, dal quale potrebbe scaturire un incendio. Collegare sempre questi cavi all'alimentazione passante per la scatola fusibili.
- Non escludere il fusibile dal cavo di accensione (rosso) e dal cavo della batteria (giallo). L'alimentazione deve essere collegata ai cavi tramite il fusibile.

▲ATTENZIONE

- Installare quest'unità nella console del veicolo. Durante e immediatamente dopo l'uso dell'unità non toccare la parte metallica dell'unità stessa, poiché la temperatura delle parti metalliche, come ad esempio il termodispersore e il contenitore, può diventare molto alta.

NOTA

- Il montaggio e i collegamenti elettrici di questo prodotto richiedono competenza ed esperienza. Per garantire la massima sicurezza, affidare il montaggio e i collegamenti elettrici a tecnici qualificati.
- Collegare l'unità a massa ad un'alimentazione negativa a 12 V c.c.
- Non installare l'unità in un punto esposto alla luce solare diretta o a calore o umidità eccessivi. Evitare anche luoghi troppo polverosi o esposti a possibili spruzzi d'acqua.
- Non usare viti di tipo diverso; utilizzare soltanto quelle fornite in dotazione. L'uso di viti non idonee, potrebbe danneggiare l'unità.
- Se l'accensione della vettura non prevede la posizione ACC, collegare i cavi dell'accensione ad un'alimentazione commutabile mediante la chiave di accensione. Se si collega il cavo di accensione ad un'alimentazione a tensione costante, come i cavi della batteria, la batteria potrebbe scaricarsi.
- Se la console ha un coperchio, installare l'unità in modo che il frontalino non urti contro il coperchio durante l'apertura e la chiusura.
- In caso di intervento del fusibile, verificare prima se l'eventuale contatto dei cavi ha provocato un cortocircuito e quindi sostituire il fusibile con uno di capacità identica.
- Isolare i cavi scollegati con nastro vinilico o un materiale simile. Per evitare cortocircuiti, non rimuovere i cappucci alle estremità dei cavi scollegati o dei terminali.

- Assicurare i cavi con dei morsetti e avvolgere del nastro vinilico attorno ai cavi che entrano in contatto con le parti in metallo per proteggerli e per evitare un corto circuito.
- Collegare correttamente i cavi degli altoparlanti ai corrispondenti terminali. L'unità potrebbe danneggiarsi o smettere di funzionare se si condividono i cavi ⊖ o se li si collega a qualsiasi parte metallica nel veicolo.
- Se al sistema sono collegati soltanto due altoparlanti, collegare i connettori ad entrambi i terminali di uscita anteriori o ad entrambi i terminali di uscita posteriori (non collegare contemporaneamente ai terminali anteriori e posteriori). Per esempio, se si collega il connettore ⊕ dell'altoparlante sinistro a un terminale di uscita frontale, non collegare il connettore ⊖ a un terminale di uscita posteriore.
- Dopo l'installazione dell'unità, controllare il corretto funzionamento di luci di arresto, lampeggiatori, tergicristalli, ecc.
- Montare l'unità con un'angolazione non superiore a 30°.
- Non premere con decisione sulla superficie del pannello durante l'installazione dell'unità sul veicolo, onde evitare possibili deformazioni, danni o anomalie.
- La presenza di oggetti metallici in prossimità dell'antenna Bluetooth può compromettere l'efficacia della ricezione.

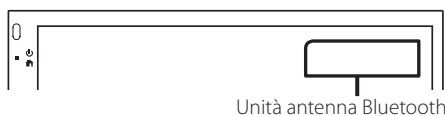

Installazione

■ Accessori in dotazione per l'installazione

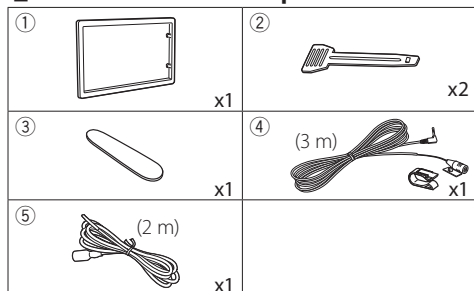

■ Procedura di installazione

- 1) Per evitare cortocircuiti, estrarre la chiave dall'accensione e scollegare il ⊖ morsetto della batteria.
- 2) Effettuare le corrette connessioni dei cavi in ingresso e in uscita da ciascuna unità.
- 3) Collegare il cavo al cablaggio.
- 4) Prendere il connettore B dal cablaggio e collegarlo al connettore dell'altoparlante sul veicolo.
- 5) Prendere il connettore A dal cablaggio e collegarlo al connettore dell'alimentazione esterna sul veicolo.
- 6) Collegare il connettore del cablaggio all'unità.
- 7) Installare l'unità sul veicolo.
- 8) Ricollegare il terminale ⊖ della batteria.
- 9) Premere il pulsante di ripristino.

Installazione dell'unità

■ Autovetture non giapponesi

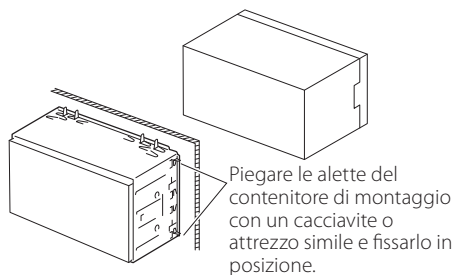

NOTA

- Verificare che l'unità sia saldamente installata in posizione. Se l'unità è instabile potrebbe non funzionare correttamente (ad esempio potrebbero verificarsi "salti" in fase di riproduzione).

■ Piastra di taglio

- 1) Fissare l'accessorio ① all'unità.

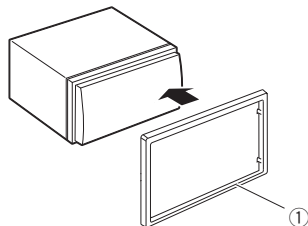

Installazione

Microfono

- 1) Controllare la posizione di installazione del microfono (accessorio ④).
- 2) Pulire la superficie di installazione.
- 3) Rimuovere il separatore del microfono (accessorio ④) e attaccare il microfono nel punto mostrato di seguito.
- 4) Collegare il cavo del microfono fino all'unità, fissandolo in vari punti con nastro adesivo o altri metodi di fissaggio.
- 5) Regolare la direzione del microfono (accessorio ④) rispetto al guidatore.

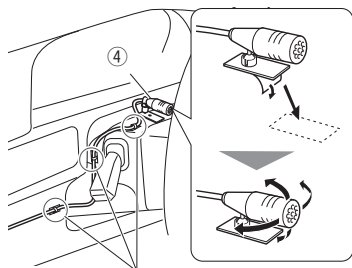

Fissare un cavo con un nastro normalmente reperibile in commercio.

NOTA

- Invertire i clip se necessario.

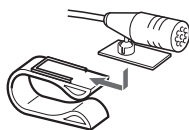

Rimozione della piastra di taglio

- 1) Utilizzare la chiave di estrazione (accessorio ③) per estrarre le quattro linguette (due sulla parte sinistra, due su quella destra).

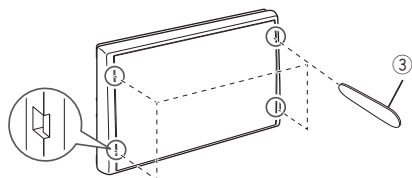

- 2) Tirare la piastra da taglio in avanti.

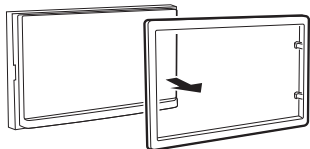

Rimozione dell'unità

- 1) Rimuovere la piastra di taglio facendo riferimento al passaggio 1 in "Rimozione della piastra di taglio".
- 2) Inserire la chiave di estrazione (accessorio ②) in profondità nella fessura come mostrato in figura. (La sporgenza sulla punta della chiave di estrazione deve trovarsi di fronte all'unità).

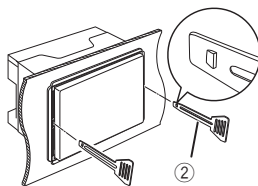

- 3) Con la chiave di estrazione inserita fissata, inserire l'altra chiave di estrazione nella fessura.

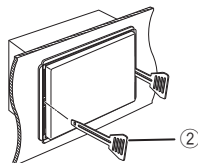

- 4) Estrarre per metà l'unità.

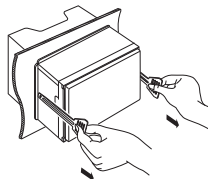

NOTA

- Fare attenzione a non ferirsi con i dadi di blocco sulla chiave di estrazione.
- 5) Estrarre completamente l'unità senza farla cadere.

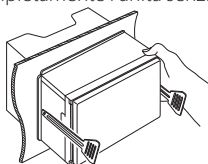

Installazione

Collegare i fili ai terminali

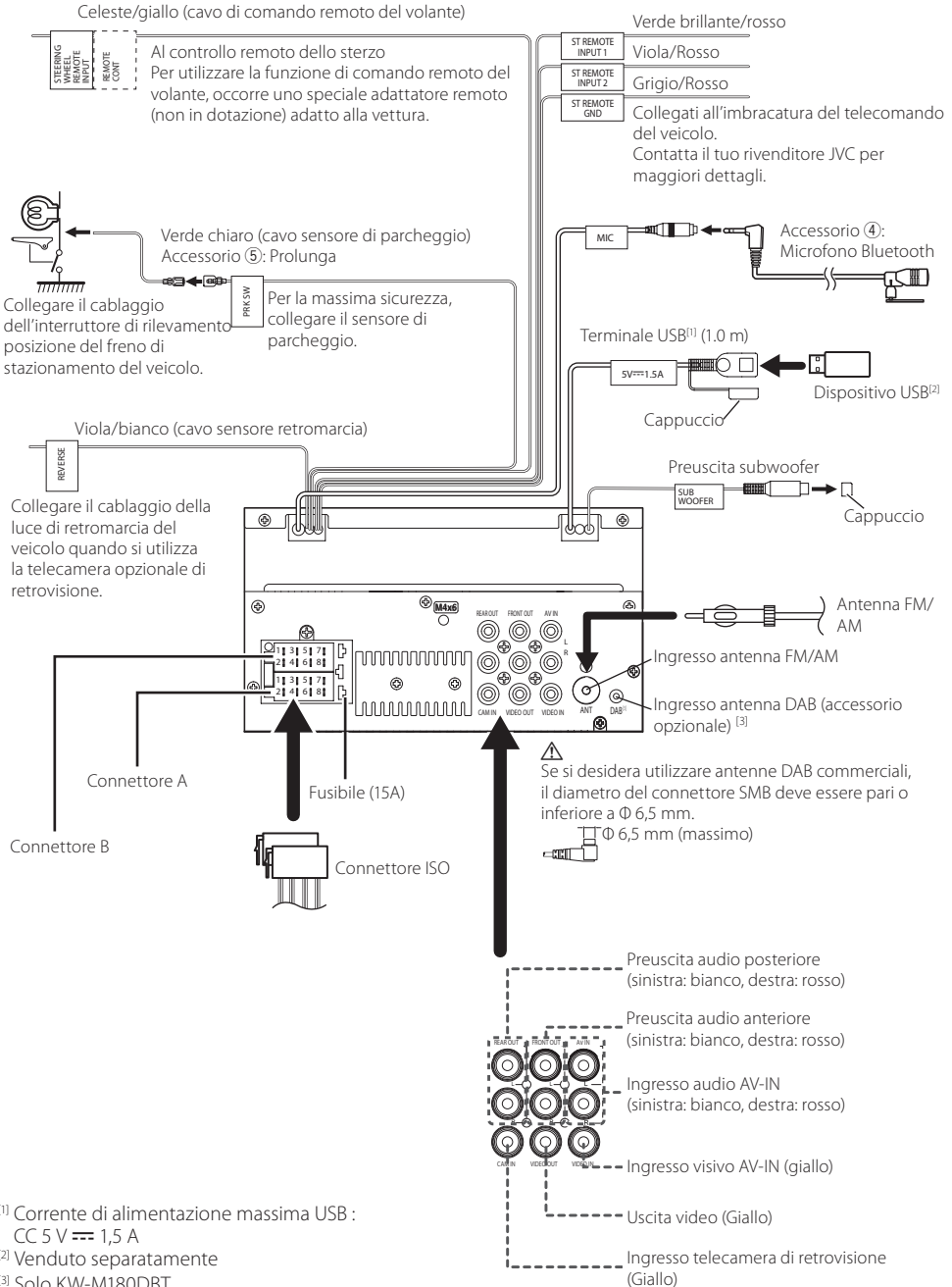

⁽¹⁾ Corrente di alimentazione massima USB :

CC 5 V \approx 1,5 A

⁽²⁾ Venduto separatamente

⁽³⁾ Solo KW-M180DBT

Installazione

Guida alle funzioni dei connettori di cablaggio

Contatto	Colori e funzioni	
A-4	Giallo	Batteria
A-5	Blu ^[1]	Comando alimentazione
A-7	Rosso	Accensione (ACC)
A-8	Nero	Collegamento a terra (massa)
B-1/B-2	Porpora (+)/viola/nero (-)	Posteriore destro
B-3/B-4	Grigio (+)/grigio/nero (-)	Anteriore destro
B-5/B-6	Bianco (+)/Bianco/Nero (-)	Anteriore sinistro
B-7/B-8	Verde (+) / verde/nero (-)	Posteriore sinistro

^[1] Max. 150 mA, 12 V

- Impedenza altoparlante: 4-8 Ω

ATTENZIONE

Prima di collegare i connettori ISO disponibili in commercio all'unità, controllare quanto segue:

- Assicurarsi che l'assegnazione dei pin del connettore corrisponda all'unità JVC.
- Prestare molta attenzione al cavo di alimentazione.
- Nel caso in cui il cavo della batteria e il cavo di accensione non corrispondano, cambiarli.
- Nel caso in cui la macchina non disponga di un cavo di accensione, utilizzare un'interfaccia disponibile in commercio.

Connessione di un iPhone/dispositivo Android

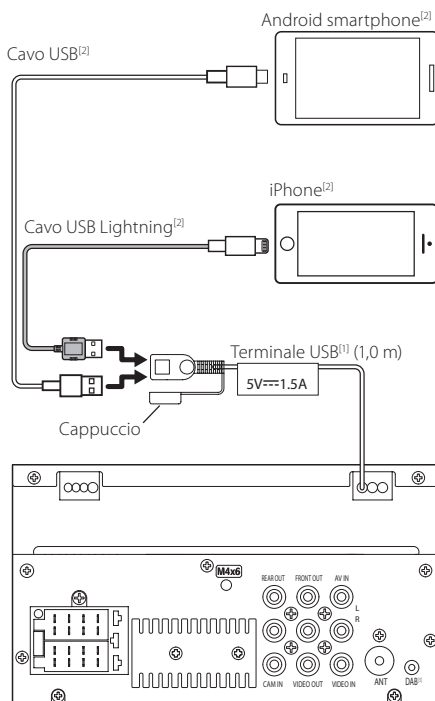

^[1] Corrente di alimentazione massima USB
CC 5 V --- 1,5 A

^[2] Venduto separatamente

^[3] Solo KW-M180DBT

Informazioni su questa unità

Ulteriori informazioni

Dispositivi USB utilizzabili

Questa unità può riprodurre file MPEG1/MPEG2/MPEG4/H.264/MKV/MP3/WMA/AAC/WAV/FLAC/OGG memorizzati in un dispositivo di archiviazione di massa USB.

- File system: FAT16 / FAT32 / NTFS / exFAT
- Questa unità è in grado di riconoscere un totale di 9.999 file e 320 cartelle (un massimo di 9.999 file per cartella).
- Il numero massimo di caratteri:
 - Nomi cartella: 70 caratteri
 - Nomi file: 70 caratteri
 - Tag: 70 caratteri

NOTA

- Quando il dispositivo USB è collegato a quest'unità, può essere caricato mediante il cavo USB.
- Installare il dispositivo USB in un punto che non comprometta la sicurezza della guida.
- Non è possibile collegare un dispositivo USB attraverso un hub USB e un lettore multischede.
- Eseguire backup dei file audio usati con questa unità. I file potrebbero essere cancellati a seconda delle condizioni operative del dispositivo USB. Non è previsto nessun risarcimento per i danni derivanti dalla cancellazione dei dati.
- Nessun dispositivo USB è fornito in dotazione con questa unità. Il dispositivo USB deve essere acquistato separatamente.
- Mettere sempre il cappuccio al terminale USB quando non è in uso.

File audio riproducibili

Formato audio	Velocità di trasferimento/ (Numero bit)	Frequenza di campionamento
MP3 (.mp3)	16 – 320kbps, VBR	16 – 48 kHz
WMA (.wma)	16 – 320kbps	16 – 48 kHz
AAC-LC (.m4a)	16 – 320kbps	16 – 48 kHz
Linear PCM (WAVE) (.wav)	(16/24 bit)	8 – 192 kHz
FLAC (.flac)	(16/24 bit)	8 – 192 kHz
Vorbis (.ogg)	(16/24 bit)	8 – 192 kHz

- Questa unità può visualizzare la versione Tag ID3 1.0/1.1/2.2/2.3/2.4 (per MP3).

NOTA

- I formati WMA e AAC protetti con sistema DRM non possono essere riprodotti.
- Anche se i file audio sono conformi agli standard elencati sopra, potrebbe essere impossibile riprodurli a seconda del tipo o delle condizioni del supporto o del dispositivo.

File video accettabili

Formato video	Codec video	Codec audio
MPEG-1 (.mpg, .mpeg)	MPEG-1	MPEG Audio Layer 2
MPEG-2 (.mpg, .mpeg)	MPEG-2	MPEG Audio Layer 2
MPEG-4 (.mp4, .avi)	MPEG-4 (SP,ASP)	MP3, AAC-LC (2ch)
H.264/MPEG-4 AVC (.mp4, mkv, avi, .flv, .f4v)	H.264/MPG-4 AVC (BP/MP/HP)	MP3, AAC (2ch)
MKV (.mkv)	Video Format follows H.264/MPEG-4 AVC, MPEG4, XVID	MP3, AAC, Vorbis, FLAC

Informazioni su questa unità

Risoluzione dei problemi

Quel che sembra essere un problema non è sempre così grave. Verificare i seguenti punti prima di chiamare un centro di assistenza.

- Per operazioni con i componenti esterni, fare riferimento anche alle istruzioni in dotazione con gli adattatori utilizzati per le connessioni (così come alle istruzioni fornite con i componenti esterni).

Gen.

Gli altoparlanti non emettono alcun suono.

- Regolare il volume al livello ottimale.
- Controllare i cavi e le connessioni.

L'unità non funziona in nessun modo.

- Ripristinare l'unità. **(P.2)**

Il telecomando non funziona.

- Sostituire la batteria.

USB

Durante la riproduzione di un brano, il suono talvolta viene interrotto.

- I brani non sono stati copiati in modo corretto nel dispositivo USB. Copiare nuovamente i brani e riprovare.

iPhone

Gli altoparlanti non emettono alcun suono.

- Disconnettere l'iPhone, quindi riconnetterlo.
- Selezionare un'altra sorgente, quindi rileselzionare "iPhone".

L'iPhone non si accende o non funziona.

- Controllare il cavo di connessione e la sua connessione.
- Aggiornare la versione firmware di iPhone.
- Caricare la batteria di iPhone.
- Ripristinare l'iPhone.

Il suono è distorto.

- Disattivare l'equalizzatore sulla presente unità o sull'iPhone.

Viene generato parecchio rumore.

- Spegnerne (deselezionare) "VoiceOver" (voce fuori campo) sull'iPhone. Per i dettagli, visitare <<https://www.apple.com>>.

Tuner

La preimpostazione automatica non funziona.

- Memorizzare le stazioni manualmente. **(P.7)**

Rumore statico durante l'ascolto della tuner.

- Connettere l'antenna saldamente.

AV-IN

Sulla schermata non appare alcuna immagine.

- Accendere il componente video se non fosse acceso.
- Connettere il componente video correttamente.

Bluetooth

La qualità del suono del telefono è scarsa.

- Ridurre la distanza fra l'unità e il telefono cellulare dotato di Bluetooth.
- Spostare l'autovettura in una posizione in cui è possibile captare un segnale di ricezione migliore.

Il suono viene interrotto o salta durante

l'utilizzo di un lettore audio dotato di Bluetooth.

- Ridurre la distanza fra l'unità e il lettore audio dotato di Bluetooth.
- Spegnerne, quindi riaccendere l'unità. (Quando il suono non è ancora ripristinato) connettere nuovamente il lettore.

Il lettore audio connesso non può essere controllato.

- Controllare se il lettore audio connesso supporta AVRCP (Audio/Video Remote Control Profile).

Il dispositivo Bluetooth non rileva l'unità.

- Cercare nuovamente dal dispositivo Bluetooth.

L'unità non si accoppia al dispositivo Bluetooth.

- Spegnerne, quindi riaccendere il dispositivo Bluetooth.
- Disconnettere il dispositivo Bluetooth attualmente connesso e registrare il nuovo dispositivo. **(P.13)**

Copyrights

- The Bluetooth® word mark and logos are registered trademarks owned by the Bluetooth SIG, Inc. and any use of such marks by JVCKENWOOD Corporation is under license. Other trademarks and trade names are those of their respective owners.
- Use of the Made for Apple badge means that an accessory has been designed to connect specifically to the Apple product(s) identified in the badge and has been certified by the developer to meet Apple performance standards. Apple is not responsible for the operation of this device or its compliance with safety and regulatory standards. Please note that the use of this accessory with an Apple product may affect wireless performance.
- Apple, iPhone and Lightning are trademarks of Apple Inc., registered in the U.S. and other countries.
- Android is a trademark of Google LLC.
- Microsoft and Windows Media are either registered trademarks or trademarks of Microsoft Corporation in the United States and/or other countries.
- THIS PRODUCT IS LICENSED UNDER THE MPEG-4 VISUAL PATENT PORTFOLIO LICENSE FOR THE PERSONAL AND NON-COMMERCIAL USE OF A CONSUMER FOR (j) ENCODING VIDEO IN COMPLIANCE WITH THE MPEG-4 VISUAL STANDARD ("MPEG-4 VIDEO") AND/OR (jj) DECODING MPEG-4 VIDEO THAT WAS ENCODED BY A CONSUMER ENGAGED IN A PERSONAL AND NON-COMMERCIAL ACTIVITY AND/OR WAS OBTAINED FROM A VIDEO PROVIDER LICENSED BY MPEG LA TO PROVIDE MPEG-4 VIDEO. NO LICENSE IS GRANTED OR SHALL BE IMPLIED FOR ANY OTHER USE. ADDITIONAL INFORMATION INCLUDING THAT RELATING TO PROMOTIONAL, INTERNAL AND COMMERCIAL USES AND LICENSING MAY BE OBTAINED FROM MPEG LA, LLC. SEE [HTTP://WWW.MPEGLA.COM](http://www.mpegla.com).
- THIS PRODUCT IS LICENSED UNDER THE AVC PATENT PORTFOLIO LICENSE FOR THE PERSONAL USE OF A CONSUMER OR OTHER USES IN WHICH IT DOES NOT RECEIVE REMUNERATION TO (j) ENCODE VIDEO IN COMPLIANCE WITH THE AVC STANDARD ("AVC VIDEO") AND/OR (jj) DECODE AVC VIDEO THAT WAS ENCODED BY A CONSUMER ENGAGED IN A PERSONAL ACTIVITY AND/OR WAS OBTAINED FROM A VIDEO PROVIDER LICENSED TO PROVIDE AVC VIDEO. NO LICENSE IS GRANTED OR SHALL BE IMPLIED FOR ANY OTHER USE. ADDITIONAL INFORMATION MAY BE OBTAINED FROM MPEG LA, L.L.C. SEE [HTTP://WWW.MPEGLA.COM](http://www.mpegla.com)
- libFLAC
Copyright (C) 2000-2009 Josh Coalson
Copyright (C) 2011-2013 Xiph.Org Foundation
 - Redistribution and use in source and binary forms, with or without modification, are permitted provided that the following conditions are met:
 - Redistributions of source code must retain the above copyright notice, this list of conditions and the following disclaimer.

– Redistributions in binary form must reproduce the above copyright notice, this list of conditions and the following disclaimer in the documentation and/or other materials provided with the distribution.

Neither the name of the Xiph.org Foundation nor the names of its contributors may be used to endorse or promote products derived from this software without specific prior written permission.

THIS SOFTWARE IS PROVIDED BY THE COPYRIGHT HOLDERS AND CONTRIBUTORS "AS IS" AND ANY EXPRESS OR IMPLIED WARRANTIES, INCLUDING, BUT NOT LIMITED TO, THE IMPLIED WARRANTIES OF MERCHANTABILITY AND FITNESS FOR A PARTICULAR PURPOSE ARE DISCLAIMED. IN NO EVENT SHALL THE FOUNDATION OR CONTRIBUTORS BE LIABLE FOR ANY DIRECT, INDIRECT, INCIDENTAL, SPECIAL, EXEMPLARY, OR CONSEQUENTIAL DAMAGES (INCLUDING, BUT NOT LIMITED TO, PROCUREMENT OF SUBSTITUTE GOODS OR SERVICES; LOSS OF USE, DATA, OR PROFITS; OR BUSINESS INTERRUPTION) HOWEVER CAUSED AND ON ANY THEORY OF LIABILITY, WHETHER IN CONTRACT, STRICT LIABILITY, OR TORT (INCLUDING NEGLIGENCE OR OTHERWISE) ARISING IN ANY WAY OUT OF THE USE OF THIS SOFTWARE, EVEN IF ADVISED OF THE POSSIBILITY OF SUCH DAMAGE.

- libogg

Copyright (c) 2002, Xiph.org Foundation Redistribution and use in source and binary forms, with or without modification, are permitted provided that the following conditions are met:

– Redistributions of source code must retain the above copyright notice, this list of conditions and the following disclaimer.

– Redistributions in binary form must reproduce the above copyright notice, this list of conditions and the following disclaimer in the documentation and/or other materials provided with the distribution.

– Neither the name of the Xiph.org Foundation nor the names of its contributors may be used to endorse or promote products derived from this software without specific prior written permission.

THIS SOFTWARE IS PROVIDED BY THE COPYRIGHT HOLDERS AND CONTRIBUTORS "AS IS" AND ANY EXPRESS OR IMPLIED WARRANTIES, INCLUDING, BUT NOT LIMITED TO, THE IMPLIED WARRANTIES OF MERCHANTABILITY AND FITNESS FOR A PARTICULAR PURPOSE ARE DISCLAIMED. IN NO EVENT SHALL THE FOUNDATION OR CONTRIBUTORS BE LIABLE FOR ANY DIRECT, INDIRECT, INCIDENTAL, SPECIAL, EXEMPLARY, OR CONSEQUENTIAL DAMAGES (INCLUDING, BUT NOT LIMITED TO, PROCUREMENT OF SUBSTITUTE GOODS OR SERVICES; LOSS OF USE, DATA, OR PROFITS; OR BUSINESS INTERRUPTION) HOWEVER CAUSED AND ON ANY THEORY OF LIABILITY, WHETHER IN CONTRACT, STRICT LIABILITY, OR TORT (INCLUDING NEGLIGENCE OR OTHERWISE) ARISING IN ANY WAY OUT OF THE USE OF THIS SOFTWARE, EVEN IF ADVISED OF THE POSSIBILITY OF SUCH DAMAGE.

Informazioni su questa unità

Specifiche

Sezione monitor

Dimensioni dell'immagine

- : 6,75 pollici (diagonale)
- : 151,8 mm (L) × 79,7 mm (A)

Sistema di visualizzazione

- : Pannello LCD TN trasparente

Sistema di trasmissione

- : Matrice attiva TFT

Numero di pixel

- : 1.152.000 (800H x 480V x RGB)

Pixel effettivi

- : 99,99 %

Disposizione dei pixel

- : Strisce verticali RGB

Retroilluminazione

- : LED

Sezione interfaccia USB

Standard USB

- : USB 2.0 High Speed

Sistema file

- : FAT16 / FAT32 / NTFS / exFAT

Corrente massima

- : DC 5 V  1,5 A

Convertitore D/A

- : 24 bit

Decoder audio

- : MP3/ WMA/ WAV/ AAC/ FLAC

Decoder video

- : MPEG1/MPEG2/MPEG4/H.264/MKV

Risposta in frequenza

- : 192 kHz : 20 – 20.000 Hz
- : 96 kHz : 20 – 20.000 Hz
- : 48 kHz : 20 – 20.000 Hz
- : 44,1 kHz : 20 – 20.000 Hz

Sezione Bluetooth

Tecnologia

- : Bluetooth Ver. 5.0

Frequenza

- : 2,4 – 2,48 GHz

Potenza di uscita RF (E.I.R.P.)

- : +8dBm (MAX)

Gamma di comunicazione massima

- : linea di vista ca. 10 m

Audio Codec

- : SBC
- : AAC

Profilo (Supporto multiprofilo)

- : HFP (V1.6) (Hands Free Profile)
- : A2DP (Advanced Audio Distribution Profile)
- : AVRCP (V1.5) (Audio/Video Remote Control Profile)
- : PBAP (Phonebook Access Profile)

Sezione DAB (KW-M180DBT)

Gamma di frequenza

- BANDA III: 174,928 – 239,200 (MHz)

Sensibilità

- : -98 dBm

Rapporto S/R (dB)

- : 82 dB

Sezione connettore antenna digitale (KW-M180DBT)

Tipo di connettore

- : SMB

Voltaggio uscita (11 – 16 V)

- : batteria auto da 12 V CC

Corrente massima

- : < 100 mA

NOTA

- Anche se il numero di pixel effettivi per il display a cristalli liquidi è pari a 99,99% o più, 0,01% dei pixel potrebbe non illuminarsi o funzionare in modo non corretto.
- Le specifiche sono soggette a modifica senza preavviso.

Informazioni su questa unità

Sezione sintonizzatore FM

Gamma di frequenza (incrementi)

: 87,5 MHz – 108,0 MHz (50 kHz)

Sensibilità utile

: 16,2 dBf

: 1,8 μ V/75 Ω (S/N: 30 dB)

Risposta in frequenza

: 30 Hz – 14 kHz

Rapporto S/R (dB)

: 50 dB (MONO)

Separazione stereo

: 35 dB (1 kHz)

Sezione sintonizzatore AM

Gamma di frequenza (incrementi)

: 531 – 1611 kHz (9 kHz)

Sensibilità utile

: 99 μ V (40 dB μ)

Sezione video

Sistema colori dell'ingresso video esterno

: NTSC/PAL

Livello ingresso video esterno (jack RCA)

: 1 V_{p-p} /75 Ω

Livello ingresso massimo audio esterno (jack RCA)

: 1,5 V/25 k Ω

Livello uscita video (jack RCA)

: 1 V_{p-p} /75 Ω

Sezione audio

Potenza massima (anteriore e posteriore)

: 45 W \times 4

Potenza larghezza banda completa (anteriore e posteriore)

Potenza ampiezza di banda completa (a meno di 1% THD)

: 16 W \times 4

Banda di frequenza in uscita

: 20 – 20.000 Hz

Livello preuscita (V)

: 2 V/10 k Ω

Impedenza di preuscita

: 1,4 k Ω

Impedenza altoparlante

: 4 – 8 Ω

Sezione DSP

Equalizzatore

Banda: banda 13

Frequenza: 62,5/100/160/250/400/630/1 k/1,6 k/
2,5 k/4 k/6,3 k/10 k/16 k Hz

Livello: -9 – +9

X'over

• Filtro passa alto

Frequenza: Passante/30/40/50/60/70/80/90/100/
120/150/180/220/250 Hz/

Pendenza: -6/-12/-18/-24 dB/Oct.

Guadagno: -8/-7/-6/-5/-4/-3/-2/-1/0 dB

• Filtro passa basso

Frequenza: 30/40/50/60/70/80/90/100/120/150/180/
220/250 Hz/passante

Pendenza: -6/-12/-18/-24 dB/Oct.

Guadagno: -8/-7/-6/-5/-4/-3/-2/-1/0 dB

Posizione

Ritardo anteriore/posteriore/subwoofer:

: 0 – 6,1 m (passo 0,01 m)

Guadagno: -8 – 0 dB

Gen.

Tensione di esercizio

: batteria auto da 12 V CC

Dimensioni di installazione (Largh. \times Alt. \times Prof.)

: 182 \times 112 \times 75 mm

Dimensioni unità principale di installazione (L \times A \times P)

: 178 \times 100 \times 75 mm (senza manicotto)

Peso

: KW-M180DBT: 1,3 kg

: KW-M180BT: 1,2 kg

(compresi manicotto e piastra di taglio)

Informazioni su questa unità

■ Informazioni sull'eliminazione dei prodotti elettrici ed elettronici e delle batterie (per i paesi UE che adottano la raccolta differenziata dei rifiuti)

I prodotti e le batterie che recano questo simbolo (bidone della spazzatura barrato con una croce) non devono essere eliminati come rifiuti solidi urbani.

I prodotti elettrici ed elettronici nonché le batterie devono essere riciclati in appositi centri attrezzati anche

per la gestione dei prodotti da essi derivati.

Per informazioni dettagliate sui centri di riciclaggio più vicini si suggerisce di chiedere al proprio rivenditore.

Se eseguiti correttamente, l'eliminazione e il riciclaggio

di questi prodotti aiutano a conservare le risorse e a prevenire gli effetti nocivi sulla salute e l'ambiente.



For Israel

■ מידע בדבר השלכה לאשפה של ציוד חשמלי ואלקטרוני ישן וכן סוללות (רלוונטי למדינות

שמשמשות במערכת איסוף אשפה מופרדת).

לא ניתן להשליך מוצרים וסוללות עם הסימון (פח אשפה עם X עליו) כאשפה ביתית רגילה.

יש למחזר ציוד חשמלי ואלקטרוני ישן וכן סוללות במתקן המסוגל לטפל בפרטים כאלה ובתוצרי הלוואי שלהם.

צרו קשר עם הרשות המקומית לקבלת פרטים אודות מתקן המיחזור הקרוב אליכם. מיחזור והשלכה לאשפה נאותים

יעזרו לשמר משאבים ולמנוע השפעות שליליות על בריאותנו ועל הסביבה.



UK CA

Declaration of Conformity with regard to the Radio Equipment Regulations 2017 (S.I. 2017/1206)

Declaration of Conformity with regard to the Restriction of the Use of Certain Hazardous Substances in Electrical and Electronic Equipment Regulations 2012 (S.I. 2012/3032)

Manufacturer:

JVCKENWOOD Corporation
3-12, Moriya-cho, Kanagawa-ku, Yokohama-shi, Kanagawa,
221-0022, JAPAN

UK Importer:

JVCKENWOOD U.K. Limited
First Floor, Gleneagles, the Belfry, Colonial Way, Watford,
Hertfordshire WD24 4WH, UNITED KINGDOM

Hereby, JVCKENWOOD declares that the radio equipment "KW-M180DBT" / "KW-M180BT" is in compliance with the relevant statutory requirements.

The full text of the declaration of conformity is available at the following internet address: <https://www.jvc.net/euukdoc/>

CE

Dichiarazione di conformità relativa alla direttiva RE 2014/53/UE

Dichiarazione di conformità relativa alla direttiva RoHS 2011/65/UE

Produttore:

JVCKENWOOD Corporation
3-12, Moriyacho, Kanagawa-ku, Yokohama-shi, Kanagawa
221-0022, JAPAN

Rappresentante UE:

JVCKENWOOD Europe B.V.
Rendementsweg 20 B-9, 3641 SL Mijdrecht, THE
NETHERLANDS

Informazioni su questa unità

English

Hereby, JVCENWOOD declares that the radio equipment "KW-M180DBT"/"KW-M180BT" is in compliance with Directive 2014/53/EU. The full text of the EU declaration of conformity is available at the following internet address:

Français

Par la présente, JVCENWOOD déclare que l'équipement radio "KW-M180DBT"/"KW-M180BT" est conforme à la directive 2014/53/UE. L'intégralité de la déclaration de conformité UE est disponible à l'adresse Internet suivante :

Deutsch

Hiermit erklärt JVCENWOOD, dass das Funkgerät "KW-M180DBT"/"KW-M180BT" der Richtlinie 2014/53/EU entspricht. Der volle Text der EU-Konformitätserklärung steht unter der folgenden Internetadresse zur Verfügung:

Nederlands

Hierbij verklaart JVCENWOOD dat de radioapparatuur "KW-M180DBT"/"KW-M180BT" in overeenstemming is met Richtlijn 2014/53/EU. De volledige tekst van de EU-verklaring van overeenstemming is te vinden op het volgende internetadres:

Italiano

Con la presente, JVCENWOOD dichiara che l'apparecchio radio "KW-M180DBT"/"KW-M180BT" è conforme alla Direttiva 2014/53/UE. Il testo integrale della dichiarazione di conformità UE è disponibile al seguente indirizzo internet:

Español

Por la presente, JVCENWOOD declara que el equipo de radio "KW-M180DBT"/"KW-M180BT" cumple la Directiva 2014/53/UE. El texto completo de la declaración de conformidad con la UE está disponible en la siguiente dirección de internet:

Português

Deste modo, a JVCENWOOD declara que o equipamento de rádio "KW-M180DBT"/"KW-M180BT" está em conformidade com a Diretiva 2014/53/UE. O texto integral da declaração de conformidade da UE está disponível no seguinte endereço de internet:

Polska

Niniejszym, JVCENWOOD deklaruje, że sprzęt radiowy "KW-M180DBT"/"KW-M180BT" jest zgodny z dyrektywą 2014/53/UE. Pełny tekst deklaracji zgodności EU jest dostępny pod adresem:

Česky

Společnost JVCENWOOD tímto prohlašuje, že rádiové zařízení "KW-M180DBT"/"KW-M180BT" splňuje podmínky směrnice 2014/53/EU. Plný text EU prohlášení o shodě je dostupný na následující internetové adrese:

Magyar

JVCENWOOD ezennel kijelenti, hogy a "KW-M180DBT"/"KW-M180BT" rádióberendezés megfelel a 2014/53/EU irányelvnek. Az EU konformitási nyilatkozat teljes szövege az alábbi weboldalon érhető el:

Hrvatski

JVCENWOOD ovim izjavljuje da je radio oprema "KW-M180DBT"/"KW-M180BT" u skladu s Direktivom 2014/53/EU. Cjeloviti tekst deklaracije Europske unije o usklađenosti dostupan je na sljedećoj internet adresi:

Svenska

Härmed försäkras JVCENWOOD att radioutrustningen "KW-M180DBT"/"KW-M180BT" är i enlighet med direktiv 2014/53/EU. Den fullständiga texten av EU-försäkran om överensstämmelse finns på följande Internetadress:

Suomi

JVCENWOOD julistaa täten, että radiolaitte "KW-M180DBT"/"KW-M180BT" on direktiivin 2014/53/EU mukainen. EU-vaatimustenmukaisuusvakuutus löytyy kokonaisuudessaan seuraavasta internet-osoitteesta:

Slovensko

S tem JVCENWOOD izjavlja, da je radijska oprema "KW-M180DBT"/"KW-M180BT" v skladu z Direktivo 2014/53/EU. Celotno besedilo direktive EU o skladnosti je dostopno na tem spletnem naslovu:

Slovensky

Spoločnosť JVCENWOOD týmto vyhlasuje, že rádiové zariadenie "KW-M180DBT"/"KW-M180BT" vyhovuje smernici 2014/53/EU. Celý text EU vyhlásenia o zhode nájdete na nasledovnej internetovej adrese:

Dansk

Herved erklærer JVCENWOOD, at radioudstyret "KW-M180DBT"/"KW-M180BT" er i overensstemmelse med Direktiv 2014/53/EU. EU-overensstemmelseserklæringens fulde ordlyd er tilgængelig på følgende internetadresse:

Norsk

JVCENWOOD erklærer herved at radioutstyret "KW-M180DBT"/"KW-M180BT" er i samsvar med Direktiv 2014/53/EU. Den fullstendige teksten til EU-konformitetserklæringen er tilgjengelig på følgende internetadresse:

Ελληνικά

Με το παρόν, η JVCENWOOD δηλώνει ότι ο ραδιοεξοπλισμός "KW-M180DBT"/"KW-M180BT" συμμορφώνεται με την Οδηγία 2014/53/ΕΕ. Το πλήρες κείμενο της δήλωσης συμμόρφωσης της ΕΕ είναι διαθέσιμο στην ακόλουθη διεύθυνση στο διαδίκτυο:

Eesti

Käesolevaga JVCENWOOD kinnitab, et "KW-M180DBT"/"KW-M180BT" raadiovarustus on vastavuses direktiiviga 2014/53/EÜ. Eli vastavusdeklaratsiooni terviktekst on kättesaadav järgmisel internetiaadressil:

Latviešu

JVCENWOOD ar šo deklarē, ka radio aparatūra "KW-M180DBT"/"KW-M180BT" atbilst direktīvas 2014/53/ES prasībām. Pilns ES atbilstības deklarācijas teksts ir pieejams šādā tīmekļa adresē:

Lietuviškai

Šiuo JVCENWOOD pažymi, kad radijo įranga "KW-M180DBT"/"KW-M180BT" atitinka 2014/53/EB direktyvos reikalavimus. Visą EB direktyvos atitikties deklaracijos tekstą galite rasti šiuo internetiniu adresu:

Malti

B'dan, JVCENWOOD jiddikjara li-t-tagħmir tar-radju "KW-M180DBT"/"KW-M180BT" huwa konformi mad-Direttiva 2014/53/EU. It-test kollu tad-dikjarazzjoni ta' konformita huwa disponibbli fl-indirizz intranet li ġej:

Українська

Таким чином, компанія JVCENWOOD заявляє, що радіообладнання "KW-M180DBT"/"KW-M180BT" відповідає Директиві 2014/53/ЄУ. Повний текст декларації про відповідність ЄС можна знайти в Інтернеті за такою адресою:

Türkçe

Burada, JVCENWOOD "KW-M180DBT"/"KW-M180BT" radyo ekipmanının 2014/53/AB Direktifine uygun olduğunu bildirir. AB uyumluluk deklarasyonunun tam metni aşağıdaki internet adresinde mevcuttur.

Русский

JVCENWOOD настоящим заявляет, что радиооборудование "KW-M180DBT"/"KW-M180BT" соответствует Директиве 2014/53/ЕУ. Полный текст декларации соответствия ЕС доступен по следующему адресу в сети Интернет:

Limba română

Prin prezenta, JVCENWOOD declară că echipamentul radio "KW-M180DBT"/"KW-M180BT" este în conformitate cu Directiva 2014/53/UE. Textul integral al declarației de conformitate UE este disponibil la următoarea adresă de internet:

Български език

С настоящото JVCENWOOD декларира, че радиооборудването на "KW-M180DBT"/"KW-M180BT" е в съответствие с Директива 2014/53/ЕС. Пълният текст на ЕС декларацията за съответствие е достъпен на следния интернет адрес:

URL: <https://www.jvc.net/euukdoc/>

JVC