



6,2" TFT/LCD DVD RECEIVER

ITALIANO

ENGLISH

FRANÇAIS

DEUTSCH

ESPAÑOL

***MANUALE ISTRUZIONI • INSTRUCTIONS MANUAL
NOTICE DE MONTAGE ET D'EMPLOI • GEBRAUCHSANWEISUNGEN
MANUAL DE INSTRUCCIONES***

VM 038

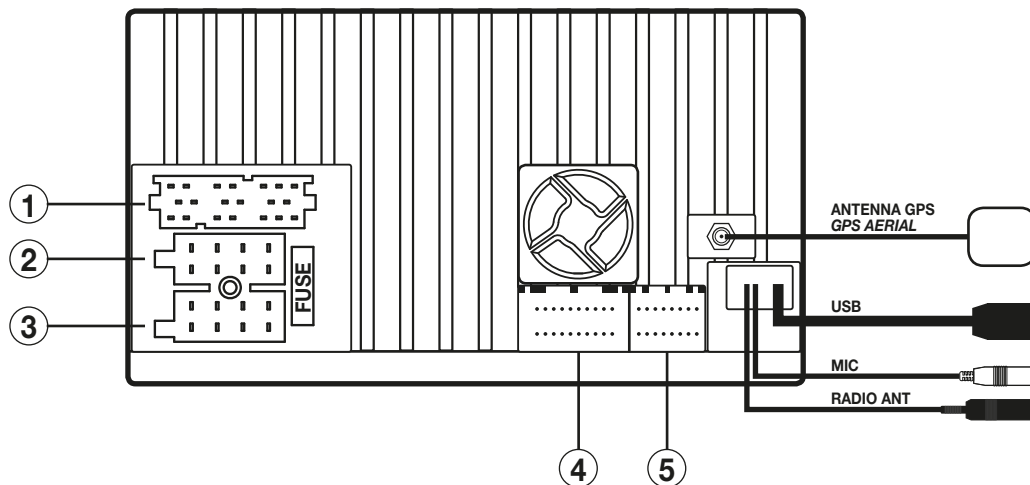

1

**SERVIZI
FUNCTIONS**

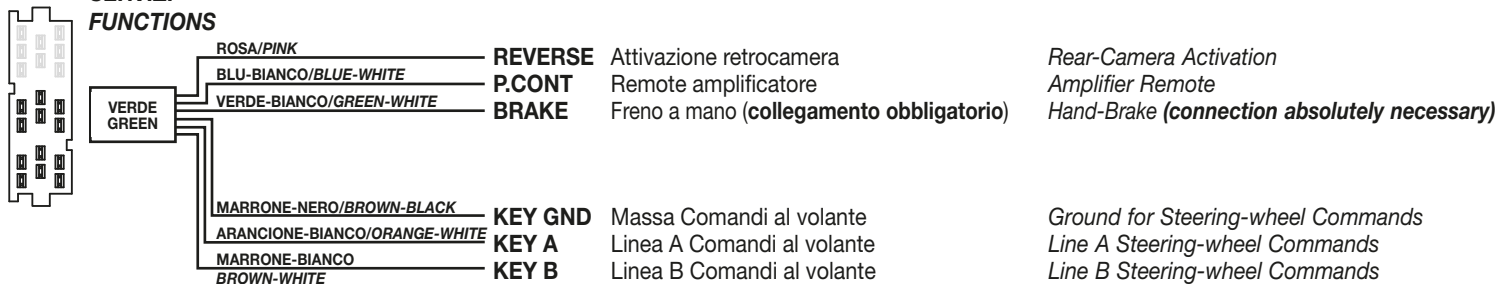

COLLEGAMENTI PER RETROCAMERA / CONNECTIONS FOR REAR-CAMERA

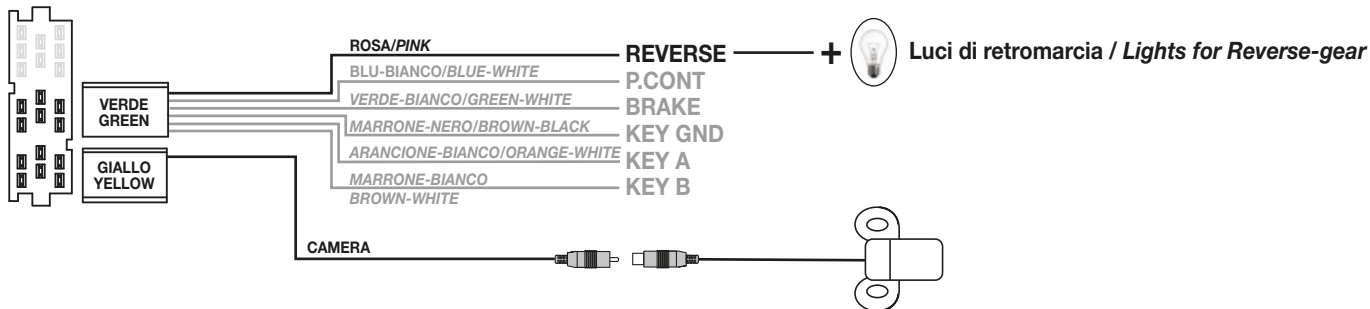

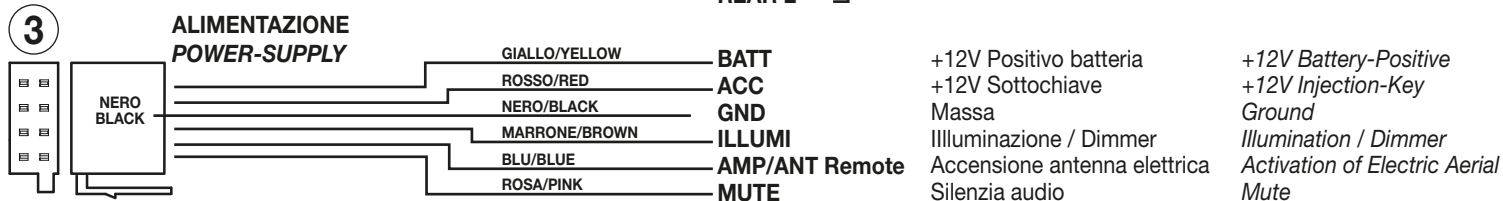
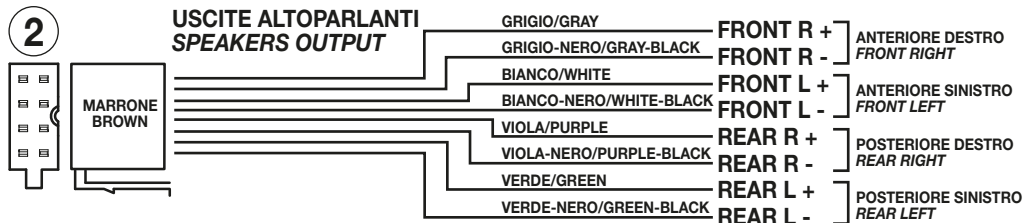

Durante l'avviamento dell'auto il VM038 potrebbe spegnersi per poi riaccendersi. Per evitare questo inconveniente collegare lo stabilizzatore di tensione **5/146**.
 The VM038 could turn-out and turn-on again, when the ignition-key gets activated. You can avoid such inconvenience, by connecting the tension stabilizer **5/146**.

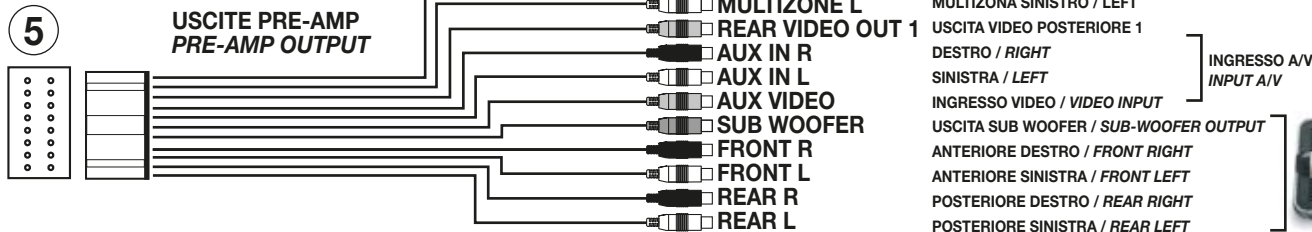
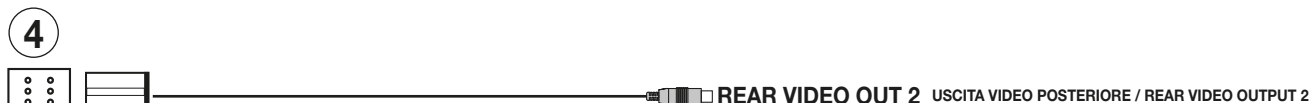

COMANDI AL VOLANTE CON PROTOCOLLO RESISTIVO / RESISTIVE PROTOCOL STEERING-WHEEL COMMANDS

Per i collegamenti al connettore auto originale utilizzare gli schemi presenti sul manuale connessioni dell'interfaccia 4/083 o 4/085.

When connecting to the original car-connector, please refer to the connection-schemes shown in the Manual of Interface 4/083 or 4/085.

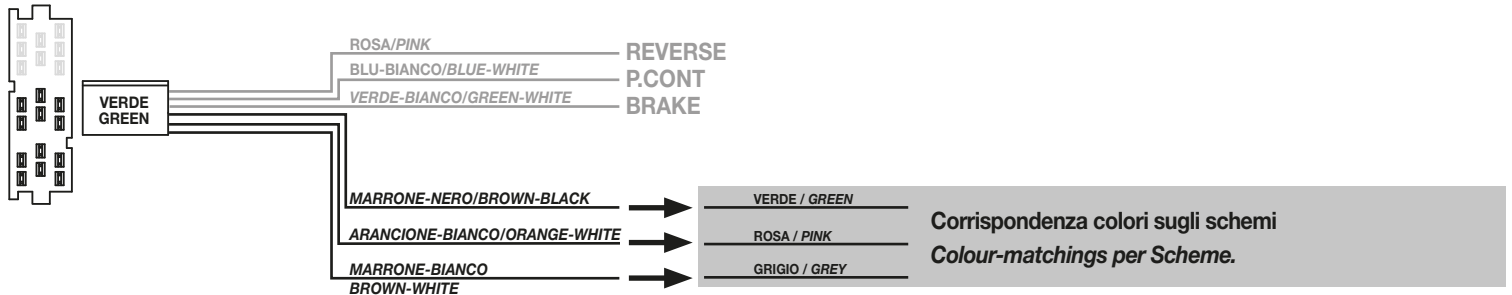

COMANDI AL VOLANTE CAN-BUS / CAN-BUS STEERING-WHEEL COMMANDS

Utilizzare l'interfaccia CAN BUS 4/070 o 4/073 memorizzando il profilo autoradio su VM041. Assegnare i comandi al volante secondo le istruzioni a pag. 20.

Use Interfaces CAN BUS 4/070 or 4/073 by memorizing the radio-profile VM041. Fix the various steering-wheel commands, by following the Instructions at page 20.

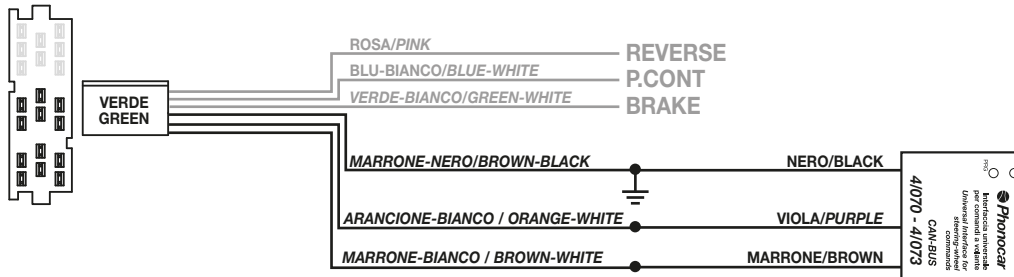

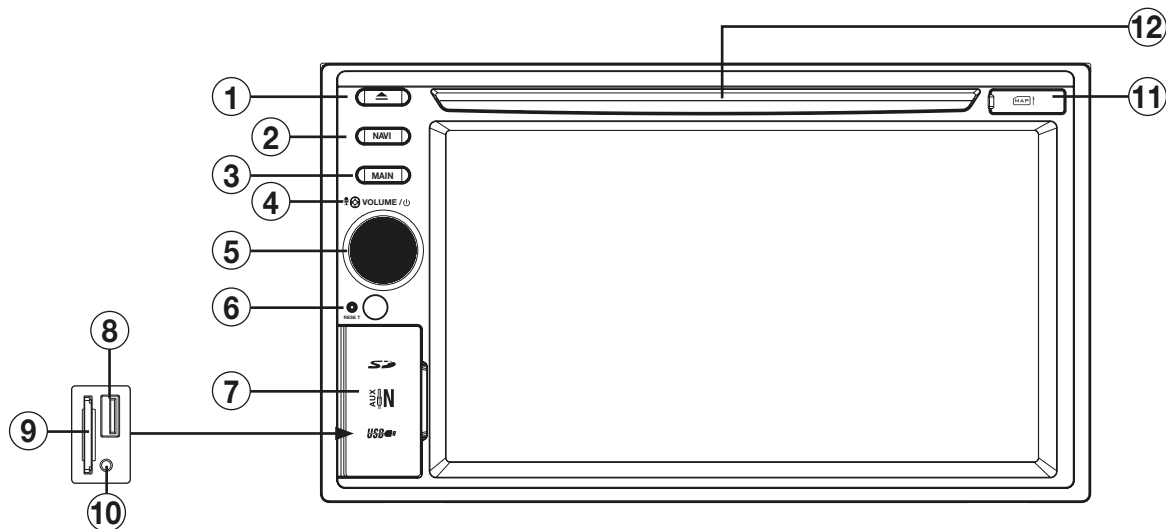

1. Espulsione disco
2. Navigazione
3. Menù principale
4. Microfono
5. Accensione - Volume - Silenziamento Audio
6. Reset
7. Protezione per USB - SD - AV
8. Porta per USB
9. Slot per SDHC Card
10. Ingresso A/V IN
11. Slot micro SD Card per navigazione
12. Feritoia disco

1. *Eject disc*
2. *Enter navigation mode.*
3. *Menu.*
4. *Microphone*
5. *ON-OFF - Adjust volume - Mute*
6. *Reset*
7. *Protection for USB - SD - AV*
8. *USB port*
8. *SDHC card slot*
9. *AV-IN input*
10. *Map Micro SD Card slot*
11. *Disc CD/DVD slot*

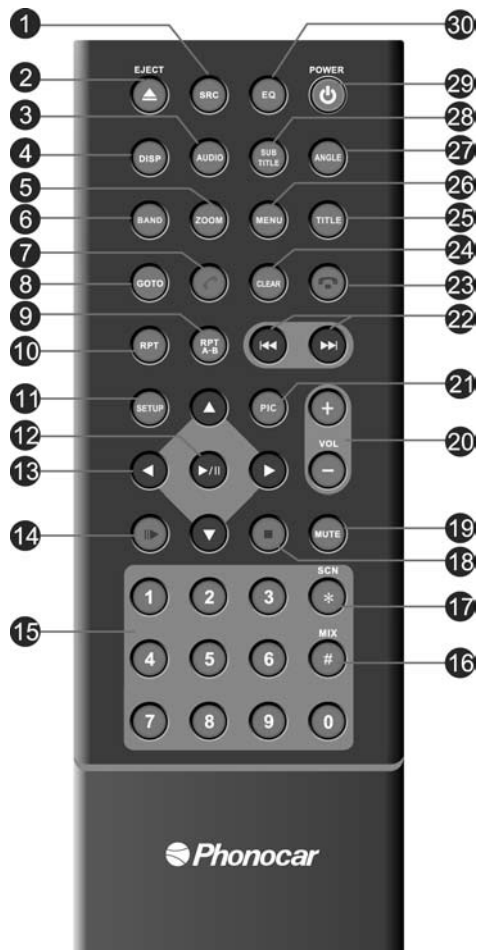

- | | |
|--|--|
| 1. Menù principale | 1. Return to the home menu. |
| 2. Espulsione disco | 2. Eject the disc |
| 3. Selezione lingua DVD
Catalogo musicale | 3. Select DVD language
Music catalog |
| 4. Informazioni sullo schermo | 4. Display information |
| 5. Zoom | 5. Zoom |
| 6. Banda radio | 6. Select radio band |
| 7. Invia chiamata telefono | 7. Call out |
| 8. Ricerca capitolo/traccia | 8. Goto search |
| 9. Ripetizione A-B | 9. A-B Repeat |
| 10. Ripete riproduzione | 10. Repeat playback |
| 11. Menù impostazioni | 11. Setup menu |
| 12. Avvia/Interrompe riproduzione - Seleziona | 12. Play-Pause playback / Enter |
| 13. Muove cursore nei menu - Ricerca manuale | 13. Move the cursor / Manual tuning |
| 14. Riproduzione lenta | 14. Slow playback |
| 15. Tastierino numerico | 15. Numeric keys |
| 16. Riproduzione casuale | 16. Random playback |
| 17. Introduzione brani | 17. Intro playback |
| 18. Stop riproduzione | 18. Stop playback |
| 19. Silenziamento audio | 19. Mute the volume |
| 20. Regolazione volume | 20. Adjust volume |
| 21. Impostazione immagine | 21. Image setting |
| 22. Avanti-Indietro / Ricerca automatica stazioni | 22. Previous-Next / Auto tuning |
| 23. Chiude chiamata | 23. Hang up |
| 24. Cancella informazioni | 24. Clear information |
| 25. Titoli DVD | 25. DVD title |
| 26. Menù DVD | 26. DVD menu / PBC |
| 27. Seleziona angolo di visione
Mostra catalogo video | 27. Select view angle
Show video catalog |
| 28. Sottotitoli DVD / Mostra catalogo foto | 28. Select DVD subtitle language
Show photo catalog |
| 29. Accensione/Spegnimento | 29. Unit power |
| 30. Equalizzatore | 30. Open EQ setting menu |



All'accensione dell'autoradio compare il MENU principale. Con le icone sullo schermo si seleziona la sorgente o la funzione desiderata.

- Non disponibile
- Caricamento sfondi da SD Card.
- Passa dal menù principale al menù di riproduzione posteriore.
- Entra nel menù impostazioni.
- Entra nel menù impostazioni equalizzatore.

When you switch-on the car-radio, the Main Menu will appear.

With the icons on the screen, you can choose the Source and the requested Functions.

- Not available.
- A number of screen-backgrounds for selection.
- Pass from Main Menu to Rear Reproduction-Menu.
- Enter the Setting-Menu.
- Enter the Equalizer Setting Menu.

Menù di riproduzione posteriore, con l'icona ritorna al menù principale. E possibile riprodurre nell'uscita audio/video posteriore una sorgente differente da quella anteriore. La sorgente anteriore deve essere Radio o Navigazione.

Rear Reproduction Menu. With icon , go back to Main Menu. The reproduction-sources on rear and front Audio/Video-exits can be different from one another. The front source must, in any case, be a Radio or Navigation-unit.



Premere l'icona Setup sul pannello del menù principale per modificare i seguenti settaggi: principali, generali, calibrazione schermo, data e ora, audio, bluetooth, DVD, volumi.

Press Setup icon on the screen to regulate the following settings: main, general, calibration display, date and time, audio, bluetooth, DVD, volume.



IMPOSTAZIONI PRINCIPALI

- **FORMATO IMMAGINE** Modifica visualizzazione dello schermo da wide (16:9) a normale (4:3).
- **RETROCAMERA** Visualizzazione specchio/normale
- **PARCHEGGIO** Abilita / Disabilita visione video in movimento.
- **DIVX** Effettuata la registrazione permette l'inserimento del codice di abilitazione DivX.

MAIN SETTINGS

- **PICTURE FORMAT.** Change screen from wide (16:9) to normal (4:3).
- **REAR-CAMERA.** Visualization-mode mirror/normal.
- **PARKING.** Activate/Deactivate Video in movement.
- **DIVX.** After registration, DivX-User-Code can be introduced.



IMPOSTAZIONI GENERALI

- **REGIONE RADIO** Imposta area di appartenenza per la ricezione radio.
- **COLORAZIONE TASTI** Cambia colore tasti.
- **BEEP** Attiva/Disattiva il suono tasti.
- **SFONDO** Seleziona lo sfondo del menù.
- **CALIBRAZIONE** Calibra lo schermo.
- **SWC** Programma i comandi al volante.

GENERAL SETTINGS

- **RADIO-REGION.** Introduce radio-reception Area.
- **KEY-COLORS.** Change key-colors.
- **BEEP.** Activate/Deactivate key-sound.
- **BACKGROUND.** Select Menu-Background.
- **CALIBRATION.** Effect screen-calibration.
- **SWC.** Programming the Steering-wheel Commands.

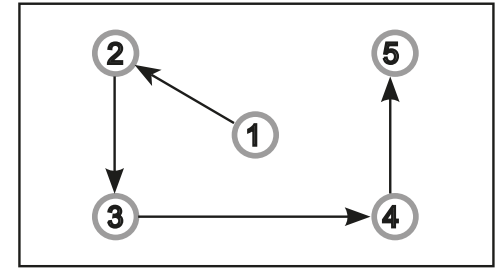

CALIBRAZIONE SCHERMO

- La calibrazione avviene toccando lo schermo secondo la sequenza indicata.

CALIBRATION DISPLAY

- *Calibration starts by touching the screen and following numbers sequence.*



⌚ REGOLAZIONE DATA E ORA

- Posizionarsi sulla voce da modificare ed effettuare le modifiche.

⌚ SETTING DATE AND TIME

- Touch the function required and change values.



🔊 IMPOSTAZIONI AUDIO

- SUBWOOFER Attiva/Disattiva subwoofer.
- FILTRO SUBWOOFER Imposta il taglio di frequenza del subwoofer (80-120-160 Hz).
- DYN BASS Attiva /Disattiva esaltazione basse frequenze. (LOUDNESS)

🔊 AUDIO SETTINGS

- *SUBWOOFER. Activate/Deactivate the Subwoofer.*
- *SUBWOOFER-FILTER. Set Subwoofer Frequency-cut (80-120-160 Hz).*
- *DYN BASS. Activate/Deactivate boosting of Low Frequencies (LOUDNESS)*



🗨️ IMPOSTAZIONI AUDIO

- INDICAZIONE DISPLAY Cambia la lingua dei menù.
- DVD AUDIO Cambia la lingua principale dei DVD.
- DVD SOTTOTITOLI Cambia la lingua principale dei sottotitoli DVD.
- MENU' DISCO Seleziona la lingua del menù dei DVD.

🗨️ AUDIO SETTINGS

- *DISPLAY INDICATIONS. Change Menus-Language.*
- *DVD-AUDIO. Change main langue for DVDs.*
- *DVD-SUBTITLES. Change main Language of DVD-Subtitles.*
- *DISC-MENU. Select DVD Menu-Language.*



⌘ IMPOSTAZIONI BLUETOOTH

- **BLUETOOTH** Attiva/Disattiva bluetooth.
- **CONNESSIONE AUTOMATICA** Attiva/Disattiva connessione automatica all'accensione.
- **RISPOSTA AUTOMATICA** Attiva risposta automatica sul telefono accoppiato.
- **MICROFONO** Seleziona microfono interno o esterno.
- **CODICE ACCOPPIAMENTO** Imposta il PIN per l'accoppiamento con il telefono. (0000)

⌘ BLUETOOTH SETTINGS

- **BLUETOOTH.** Activate/Deactivate Bluetooth.
- **AUTOMATIC CONNECTION.** Activate/Deactivate automatic connection upon Switch-on.
- **AUTOMATIC ANSWER.** Activate automatic answer on coupled mobile-phone.
- **MICROPHONE.** Select internal/external microphone.
- **COUPLING-CODE.** Introduce PIN for mobile-phone-coupling (000).



⊙ IMPOSTAZIONI DVD

- **PASSWORD** Attiva restrizioni visioni su riproduzione DVD (impostazione di fabbrica 4321).
- **RATING** Imposta il livello delle restrizioni.
- **IMPOSTAZIONI FABBRICA** Ripristina tutte le impostazioni di fabbrica.

⊙ DVD- SETTINGS

- **PASSWORD.** Activate restrictions on DVD-watching (Factory-setting 4321).
- **RATING.** Set Watching-Restriction-Level.
- **FACTORY SETTINGS.** Re-establish all Factory-settings.



📶 REGOLAZIONE VOLUME

E' possibile regolare un diverso volume per ogni sorgente, in modo da evitare sbalzi di livello. Selezionare la sorgente ed effettuare la regolazione voluta.

📶 SOURCES VOLUME

Every single Source has its own Volume-Setting. This will exclude the disturbing impact of intensity-differences when switching from one Source to another.



RICERCA STAZIONI

• Tenendo premuto per più di un secondo i tasti **◀◀/▶▶** sul telecomando o le icone **◀/▶** sullo schermo, l'unità ricercherà automaticamente le stazioni. Per la ricerca manuale premere brevemente.

STATIONS RESEARCH

• *By keeping the keys **◀◀/▶▶** on the remote-control, or the icons **◀/▶** on the screen, pressed for more than 2 seconds, the unit will automatically start searching stations. Press only briefly, if you wish to research manually.*



FUNZIONI RADIO

- BAND** Seleziona Bande Radio 3 FM - 2 AM.
- PS** Scansione delle frequenze memorizzate.
- STORE** Memorizzazione di 6 stazioni disponibili per ogni banda. Per memorizzare premere STORE e scegliere la posizione desiderata. Per richiamare una stazione premere sulla frequenza corrispondente, in basso sullo schermo.
- Attiva/Disattiva RDS-PTY-VOLUME TA.
- MUTE** Silenzia l'audio.

RADIO-FUNCTIONS

- BAND** Selects Radio Frequency 3 FM - 2 AM.
- PS** Scrolling all memorized frequencies.
- STORE** Memorizing 6 possible Stations per Frequency-Band. To memorize, press STORE and choose the requested position. To call a certain Station, press the corresponding Frequency stated on the screen-bottom.
- Active/Deactivates RDS-PTY-VOLUME TA.
- MUTE** Shut Audio off.



FUNZIONI RADIO



- **LOC** Seleziona le stazioni vicine o lontane.
- **AF** Ricerca di una frequenza alternativa con informazioni sullo schermo della stazione.
- **TA** Informazioni traffico.

RADIO-FUNCTIONS



- **DX** Select near / remote Stations.
- **AF** Research an alternative Frequency with Programme-Details visible on screen.
- **TA** Traffic-Information.



EQUALIZZATORE - LOUDNESS

- Premere l'icona  per modificare le impostazioni di fabbrica. Tramite le icone - / + è possibile selezionare 8 diverse modalità di equalizzazione preimpostate: USER-FLAT-POP ROCK-CLASSIC-JAZZ-TECHNO-OPTIMAL. In modalità USER è possibile regolare i livelli di alti, medio e bassi sulle frequenze desiderate. LPF - MPF - HPF. L'icona  riporta in OPTIMAL.

EQUALIZER - LOUDNESS

- Press icon  To modify the factory settings. By means of the icones - / + it is possible to choose 8 different predetermined equalization-modes: USER-FLAT-POP-ROCK-CLASSIC-JAZZ-TECHNO-OPTIMAL. The USER-mode allows to choose the wanted Frequency for the High, Medium and Low-tones. LPF - MPF - HPF. The icon  returns to OPTIMAL.

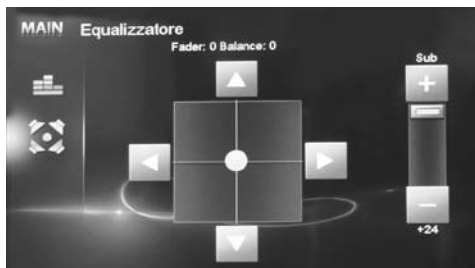

FADER - BILANCIAMENTO - SUB WOOFER



- Premere l'icona  per accedere alle regolazioni del FADER e del BILANCIAMENTO tramite le frecce presenti sullo schermo. Per regolare il volume del SUB W premere - / + Per regolare il crossover premere SUB W e posizionarsi sulla frequenza di taglio desiderata.

FADER - BALANCE - SUB-WOOFER



- Press icon  to enter the FADER-settings. Use arrows on the screen, to effect the BALANCE-settings. To set the SUB-Woofer-Volume, press - / + . To set the crossover, press SUB-W and position on the wanted Frequency-Cut.



PERSONALIZZAZIONE SFONDO

Dal menù principale premere l'icona  per accedere alla schermata gestione dello sfondo. Per utilizzare le immagini presenti nella memoria, premere il nome del file, selezionare l'anteprima e confermare . Per utilizzare immagini da MICRO-SD Card premere "LEGGI SD CARD". Le immagini devono essere in formato BMP 800x480.

BACKGROUND-PERSONALIZATION

Starting from the Main-Menu, press the icon  to enter the background-setting menu. You can choose new background from pictures list on the memory or upload from MICRO-SD CARD pressing "BROWSE SD CARD". Press filename to see preview and  to select. The pictures must be BMP file with 800x480 of resolution.

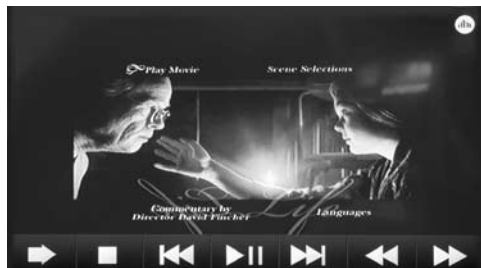

FUNZIONI DVD

Con l'inserimento di un DVD appare il menù del filmato.

- ➡ Passa al secondo menù DVD.
- Stop alla riproduzione.

◀▶ Traccia/capitolo precedente o successivo.

⏸ Avvia o mette in pausa la riproduzione.

◀▶ Riproduzione veloce avanti/indietro.

Premere in alto a sinistra per tornare al menù principale.

DVD-FUNCTIONS

As soon as a DVD is introduced, the Film-Menu will appear.

- ➡ *To procede to the second DVD-Menu.*
- *Stop playing*

◀▶ *To get previous/next Track/Chapter.*

⏸ *To Start / Interrupt Reproduction.*

◀▶ *For fast Forward/Backward reproduction.*

Press top left, to return to Main Menu.



FUNZIONI DVD

◀ Torna al primo menù DVD.

🔊 Cambia la lingua audio.

📄 Cambia la lingua dei sottotitoli.

🔄 Ripete traccia/capitolo/disco.

A/B Ripete dal punto A al punto B.

Angle Cambia angolo di visione.

📄 Inserisce il numero traccia/capitolo da riprodurre, torna al menù del DVD.

⏏ Espulsione disco, tasto su telecomando/radio.

DVD-FUNCTIONS

◀ *To return to the first DVD-Menu.*

🔊 *To change to another Audio-Language.*

📄 *To change to another Subtitle-Language.*

🔄 *Repeat Track / Chapter / CD.*

A/B *To Repeat from A to B.*

Angle *Change view angle.*

📄 *To digit number of Track / Chapter to be reproduced. Go back to the DVD menu.*

⏏ *Eject disk, key on remote or radio.*



FUNZIONI USB/SDCARD

All'inserimento di USB/SD CARD il contenuto verrà visualizzato automaticamente. Selezionare il tipo di file tramite l'icona relativa.

🎵 MUSICA 🎬 VIDEO 🖼️ IMMAGINI

⬆ Passa al livello cartella superiore.

⬆ / ⬆ Seleziona file su / file giù.

⏸ Avvia o mette in pausa la riproduzione.

🔊 Silenzia audio.

📄 Seleziona numero brano da riprodurre.

USB/SD-FUNCTIONS

As soon as a USB/SD-support is introduced, its related contents will automatically be visualized. Select the requested file by pressing the related icone.

🎵 MUSIC 🎬 VIDEO 🖼️ IMMAGINI

⬆ *Go to upper Folder-level.*

⬆ / ⬆ *Select File up/File Down*

⏸ *To Start / Interrupt playback.*

🔊 *Audio-Muting.*

📄 *Select track-number for reproduction.*



RIPRODUZIONE MUSICA

Selezionare la traccia desiderata per avviare la riproduzione.

- Torna all'elenco file.
- Traccia successiva/precedente.
- Ripete traccia/cartella/disco.
- Riproduzione casuale.
- Avvia/Interrompe la riproduzione.
- Silenzia l'audio.
- Inserisce il numero traccia da riprodurre.

MUSIC PLAYBACK

Select the requested Track and start Reproduction.

- Menu files.
- To change to another Track.
- Repeat Track / Folder / CD.
- Random playback.
- To Start / Interrupt playback.
- To shut Audio off.
- To digit number of Track to be reproduced.



RIPRODUZIONE VIDEO

Toccare lo schermo per fare apparire il menù quando il filmato è in riproduzione.

- Passa al secondo menù.
- Stop alla riproduzione.
- Traccia video precedente o successivo.
- Avvia o mette in pausa la riproduzione.
- Riproduzione veloce avanti/indietro.

Premere in alto a sinistra per tornare al menù principale.

VIDEO PLAYBACK

If you touch the screen while film is being shown, the Menu will appear.

- To procede to the second-Menu.
- Stop playback.
- To get previous/next track video.
- To Start / Interrupt Reproduction.
- For fast Forward/Backward reproduction.

Press top left, to return to Main Menu.

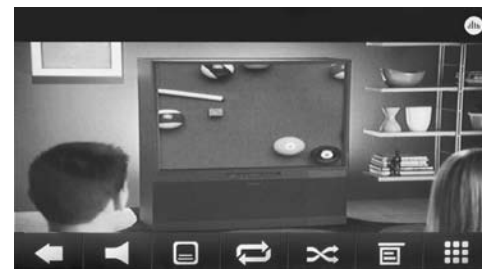

RIPRODUZIONE VIDEO

- Torna al primo menù.
- Cambia la lingua audio.
- Cambia la lingua sottotitoli.
- Ripete traccia video.
- Riproduzione casuale.
- Torna all'elenco file.
- Inserisce il numero traccia video da riprodurre.

VIDEO PLAYBACK

- To return to the first menu.
- To change to another Audio-Language.
- To change to another Subtitle-Language.
- Repeat track video.
- Random playback.
- Menu files.
- To digit number of track video to be reproduced.



RIPRODUZIONE IMMAGINI

Selezionare il file desiderato per visualizzare l'immagine. Per far comparire il menù premere la parte inferiore dello schermo.

- Passa al secondo menù.
- Immagine precedente o successiva.
- Avvia o mette in pausa la riproduzione.
- Stop alla riproduzione.
- per ruotare l'immagine.
- Seleziona immagine da riprodurre.

PICTURE-PLAYBACK

Select the requested file to visualize related Picture. To get the Menu on the screen, touch the bottom border of the screen.

- To procede to the second menu.
- Previous/next picture .
- To Start / Interrupt Reproduction.
- Stop playback
- To rotate the Picture.
- To digit number of pictures to be reproduced.

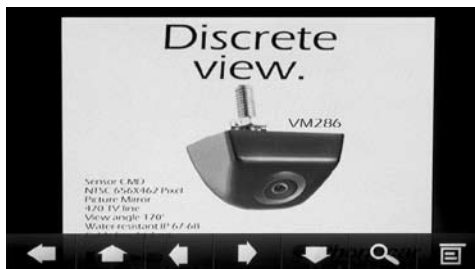

RIPRODUZIONE IMMAGINI

- Torna al primo menù.
- Per muovere l'immagine.
- Ingrandisce l'immagine (zoom).
- Torna all'elenco file.

PICTURE-PLAYBACK

- To return to the first menu.
- To move the Picture
- To enlarge the Picture (zoom)
- Menu files



ACCOPPIAMENTO TELEFONO

E' possibile accoppiare fino a 5 telefoni.

- Attivare la funzione bluetooth sul telefono e ricercare nuovi dispositivi.
- Selezionare PHONOCAR nella lista dispositivi, inserire la password 0000 quando richiesta. Ad accoppiamento avvenuto comparirà il nome del telefono.

Premere  per disconnettere il telefono.

Premere  per riconnettere.

PHONE-PAIRING

Up to 5 phones can be coupled to the Device.

- Activate the Bluetooth-function on the phone and search for new devices.
- Select PHONOCAR from the devices-list, digit the password 0000, on request.

As soon as the coupling-process has been successfully accomplished, the phone-name will be shown.

Press  to disconnect the phone.

Press  to reconnect the phone.



SINCRONIZZAZIONE RUBRICA

Premere  per accedere alle impostazioni.

Selezionare RUBRICA e confermare con .

Automaticamente la rubrica del telefono verrà scaricata nella memoria dell'autoradio. Il tempo per l'operazione varia in base al numero dei contatti.

PHONE-BOOK SYNCHRONIZATION

Press  to enter the setting options.

Select PHONE-BOOK and confirm with .

The phone-book of your telephone will automatically be downloaded into the car-radio's memory. The time required for this operation depends on the number of contacts contained in the phone-book.



OPZIONI BLUETOOTH

- AUTO-CONNESSIONE connette automaticamente il telefono.
- RISPOSTA AUTOMATICA risponde automaticamente alla chiamata.
- PIN cambia la password di accoppiamento.
- CANCELLA Elimina i dispositivi accoppiati.

BLUETOOTH-OPTIONS

- AUTO-CONNECT provides for the automatic phone-connection.
- AUTO ANSWER answers automatically all incoming calls.
- PIN modifies the pairing code password.
- DELETE Cancels the coupled devices.



CHIAMARE DALLO SCHERMO

- Selezionare Bluetooth dal menù principale.
- Premere una delle icone presenti sullo schermo per chiamare da uno degli elenchi.

- chiamate perse
- chiamate ricevute
- chiamate effettuate
- rubrica telefonica
- chiamata dal tastierino numerico.

CALLING FROM THE SCREEN

- Select Bluetooth from the Main Menu.
- Press one of the icones available on the screen, to call from one of the given phone-books.

- missed calls
- received calls
- dialed calls
- phone-book
- calls effected through number-keys



RICEVERE UNA CHIAMATA

Quando è in arrivo una chiamata, il VM038 passa automaticamente in modalità bluetooth.

Premere per rispondere.

Premere per terminare la conversazione o per rifiutare la chiamata in arrivo.

Premere per escludere/attivare il vivavoce.

RECEIVING A CALLING

When a phone-call arrives, the VM036 automatically switches to Bluetooth-mode.

Press to answer the phone.

Press to end the conversation or refuse the in-coming call.

Press to deactivate/activate the hands-free Device.

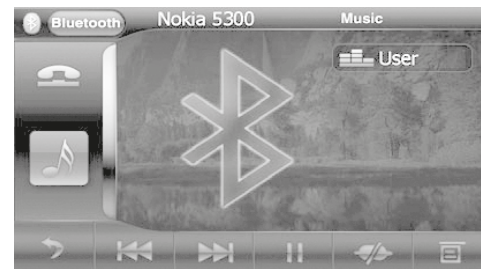

RIPRODUZIONE MUSICA BLUETOOTH

Se il telefono connesso supporta il profilo A2DP è possibile ascoltare i brani musicali.

Se il dispositivo supporta AVRCP sarà possibile controllare i brani musicali direttamente dal touch screen.

Brano precedente/successivo.

Avvia/interrompe la riproduzione.

BLUETOOTH MUSIC PLAY

If the connected phone supports the A2DP-Profile, you can listen to music.

If the device supports AVRCP, the musical tracks can be handled on the touch-screen directly.

Previous/next Track.

Start/interrupt reproduction.



NAVIGAZIONE

Alla prima attivazione della mappa iGO (optional) accedere al menu impostazioni del software.

NAVIGATION

Enter the Software-Setup-Menu on the iGO maps optional.



IMPOSTAZIONE MODULO GPS



- Passa alla seconda schermata

SETTING THE GPS-MODULE



- Go to the second panel

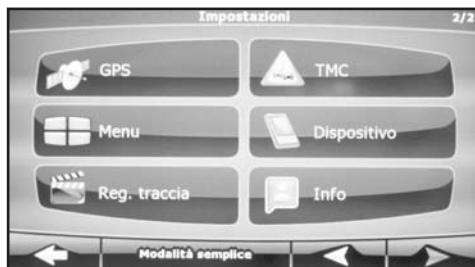

- Premere GPS.



- Press GPS.



- Premere sulla spunta di GPS ATTIVO poi su RILEVAMENTO AUTOMATICO.

- Press to tick GPS-ACTIVE then press AUTOMATIC REVEALING.



- Attendere l'acquisizione dei dati e premere ok.
- Riferirsi al manuale iGO per le istruzioni sul software di navigazione.

- Wait for Data-collection and press ok.
- Check iGO-Manual and follow the related navigation-software instructions.



IMPOSTAZIONE COMANDI VOLANTE

Il VM038 permette di utilizzare i comandi volante su vetture con protocollo resistivo con la possibilità di memorizzare fino a 8 comandi.

STEERING-WHEEL COMMANDS SETTINGS

Thanks to the VM038 the Steering-wheel Commands are assured even on car-models fitted with Resistive-protocol, with memorization-capacity of max. 8 commands.



MEMORIZZAZIONE COMANDI VOLANTE

Selezionando KEY1 (A) apparirà una finestra dove si dovrà scegliere la **funzione** spostandosi con le frecce e confermare premendola. Questa operazione dovrà essere effettuata per tutte le funzioni disponibili sul volante. Premere  e sullo schermo appariranno in sequenza i comandi da memorizzare. Per completare la programmazione premere per almeno 1 secondo **sul volante** i tasti corrispondenti.

STORING STEERING-WHEEL COMMANDS

By pressing KEY1 (A), a window will appear showing a number of available functions. Use the arrow-keys to move to the requested function and press for confirmation. This procedures has to be carried out for each function available on the steering-wheel. Press  so that the list of memorized commands will appear on the screen. To complete the programming-procedure, press the related keys, on the steering-wheel, for more than 1 second.

NOTA:

Il sistema accetta valori resistivi superiori a 300 Ω differenti tra loro di almeno un 20-30%.

NOTE:

The system accepts resistive values of more than 300 Ohm, with a difference, from one another, of at least 20-30%.

Reference Supply Voltage 12V(DC)
 Operating Voltage Range 10.5 - 15.8V(DC)
 Max Operating Current.....15A

FM

Signal Noise Ratio ≥55dB
 Residual Noise Sensitivity(S/N=30dB 18dBμV
 Frequency Response(±3dB.....20Hz~12.5KHz
 Station Seeking Level..... 20~28dBμV
 Distortion ≤1.5%
 Stereo Separation(1KHz..... ≥25dB
 Antenna Impedance 75Ω

AM

Residual Noise Sensitivity (S/N=20dB 30dBμV
 Selectivity (±9KHz ≥50dB

LCD

Screen size 6.2inches(16:9)
 Display resolution800X480dots
 Contrast ratio..... 500
 Brightness 300cd/m2

DVD Player

Signal / Noise Ratio..... 90dB
 Dynamic Range..... 90dB
 Distortion(line out ≤0.1%
 Frequency Response(±3dB.....20Hz~20KHz
 Maximum Output Power 4x45W
 Load Impedance 4Ω

AUX IN

Distortion ≤0.5%
 Frequency Response(±3dB.....20Hz~20KHz
 Audio Input Level..... 1Vrms

Audio

Audio Output Impedance..... 100Ω
 Audio Output Level..... 4Vrms(Max)

Video

Normal Video Input Level(CVBS.....1.0±0.2V
 Video Input Impedance 75Ω
 Video Output Impedance 75Ω
 Video Output Level.....1.0±0.2V

FORMATI SUPPORTATI

Formattazione USB/SD-CARD: FAT16 – FAT32 • Bit rate MP3 : 32-320 Kbps • WMA: V9 o successive
 Numero di livelli massimo nella directory: 8 • Max album per cartella: 99 • Max tracce per cartella: 999
 ID3TAG: V2 o successive • Nomi dei file in Unicode UTF8 (lunghezza massima 128 caratteri)

FORMATI NON SUPPORTATI

Un album o una cartella senza alcun file MP3/WMA non verrà visualizzato sul display.
 I file non compatibili o non supportati saranno saltati, ignorati e non riprodotti (**AAC, WMV, PCM / WMA con protezione DRM e in formato LOSSLESS**).

FORMATO DISCHI MP3 SUPPORTATI

ISO9660, Joliet • Numero massimo titoli : 512 • Numero massimo album: 255
 Frequenza di campionamento supportata: 32Khz, 44.1Khz, 48Khz • Bit-rate supportati: 32-320Kbps.

SUPPORTED FORMATS

*Formatting USB/SD-CARD: FAT16 – FAT32 • Bit rate MP3 : 32-320 Kbps • WMA: V9 or successive
 Maximum levels of Directory: 8 • Max albums per Folder: 99 • Max Tracks per Folder: 999
 ID3TAG: V2 or successive • File-Names in Unicode UTF8 (max. length 128 digits)*

NON-SUPPORTED FORMATS

*An Album or a Folder lacking MP3/WMA-files at all, will NOT be visualized on the display.
 The files which are not compatible or not supported, will be left behind, in other words ignored and not reproduced (**AAC, WMV, PCM / WMA with DRM-protection and in LOSSLESS-format**).*

SUPPORTED MP3-FORMATS

*ISO9660, Joliet • Max. number of Titles : 512 • Max. Album-quantity: 255
 Supported sample-Frequency: 32Khz, 44.1Khz, 48Khz • Supported Bit-rates: 32-320Kbps.*

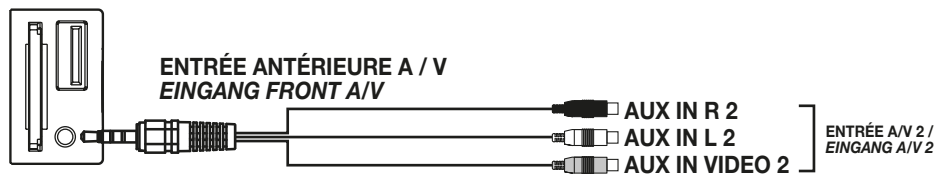
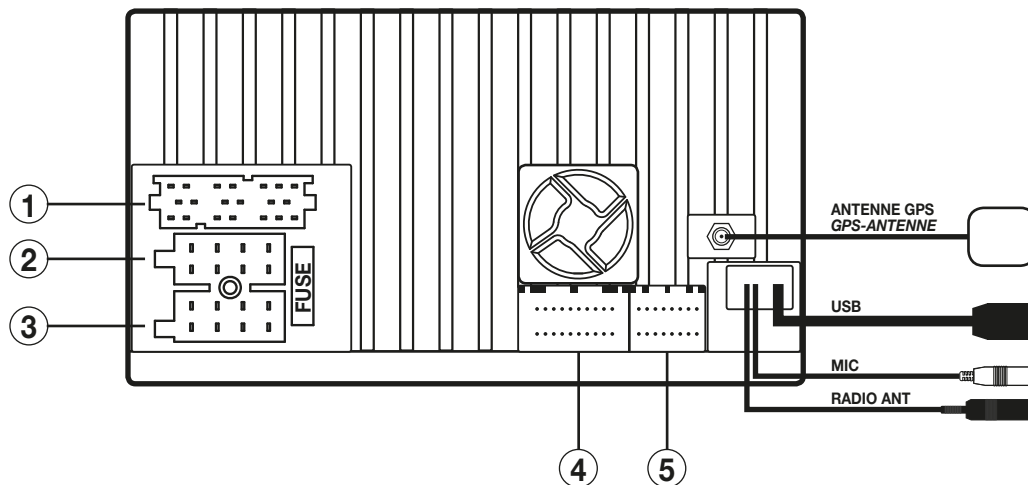

1

SERVICES/ FUNKTIONEN

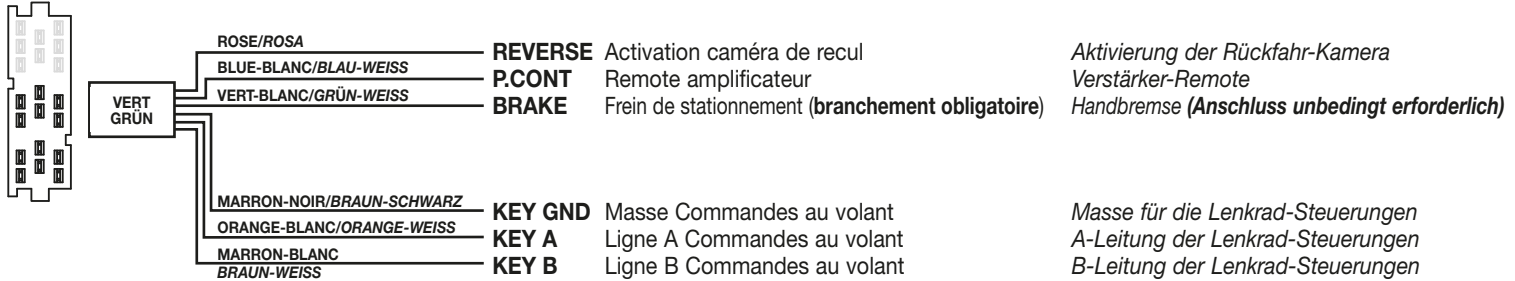

BRANCHEMENTS POUR CAMÉRA DE RECUL / ANSCHLÜSSE FÜR DIE RÜCKFAHR-KAMERA

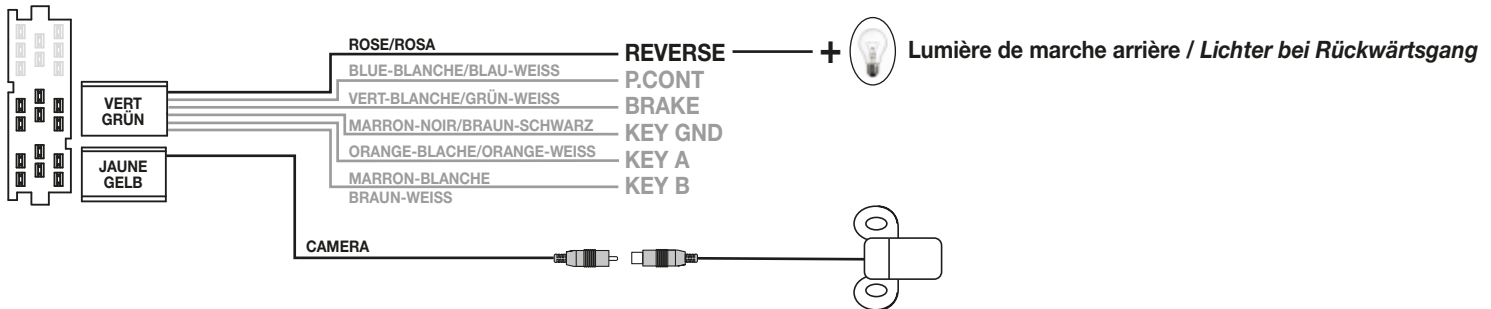

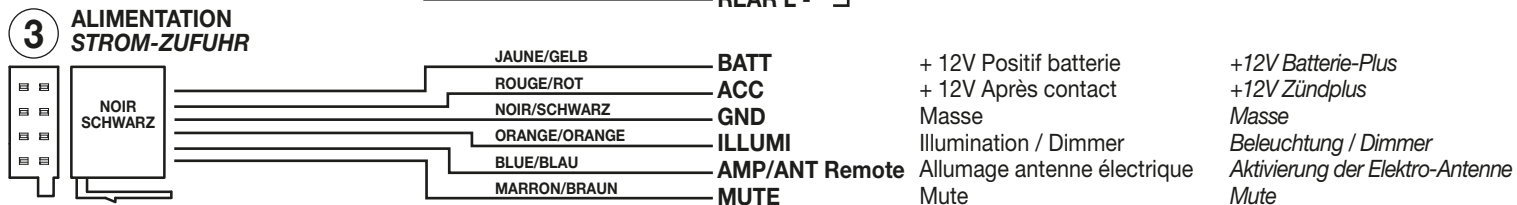
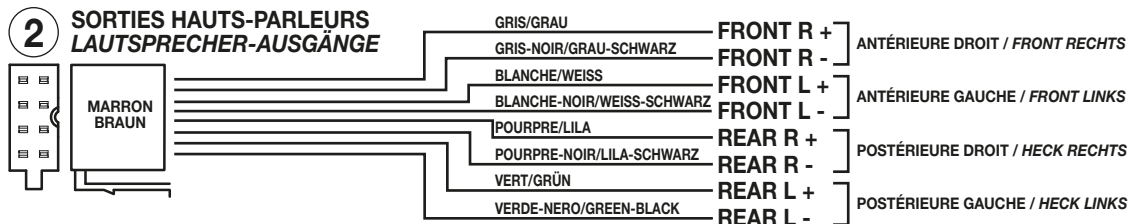

Sur certaines voitures, pendant l'allumage, le VM036 peut s'éteindre avant de se rallumer. Pour éviter cet inconvénient, brancher le temporisateur d'allumage 5/146.
 Auf einigen Wagen-Modellen kann es vorkommen, dass beim Anlassen des Motors, der VM038 sich von selbst ausschaltet und dann wieder einschaltet. Diesen Umstand kann man verhindern, indem man den Zeitgeber 5/146 anschließt.

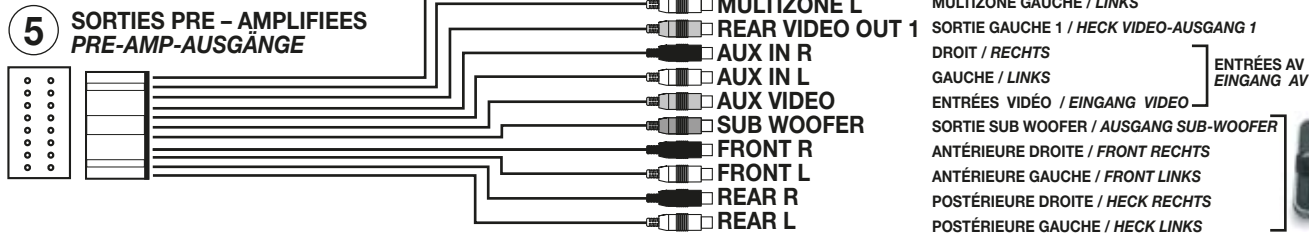
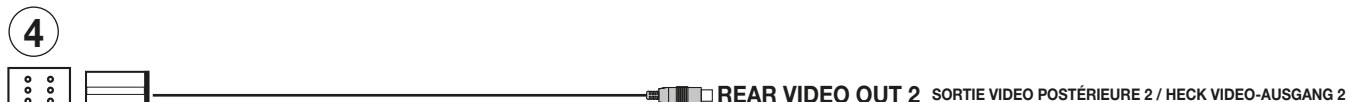

COMMANDES AU VOLANT AVEC PROTOCOLE RÉSISTIFS / RESISTIV-LENKRAD-STEUERUNGEN

Pour les branchements au connecteur original de la voiture, se servir des schémas présents sur la notice de l'interface 4/083 ou 4/085.

Wie der im Wagen befindliche Original-Verbinder anzuschließen ist, entnehmen Sie bitte dem Handbuch der Interface 4/083 o 4/085, mit dementsprechenden Schaltbildern.

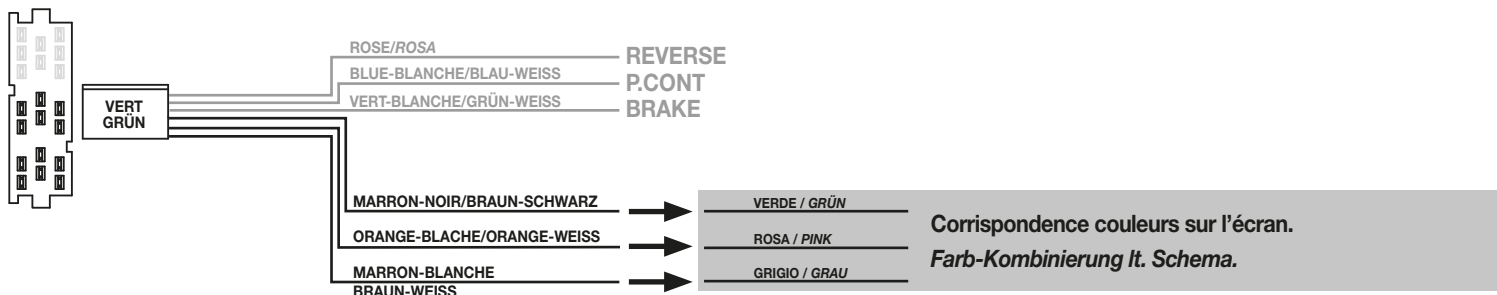

COMMANDES AU VOLANT CAN BUS / CAN-BUS-LENKRAD-STEUERUNGEN

Utilisez l'interface CAN BUS 4/070 ou 4/073 en stockant le profil de la radio VM041. Attribuer le volant selon les instructions de la page. 40.

Die CAN-BUS-Interface 4/070 oder 4/073 unter dem Autoradio-Profil VM041 verwenden. Die verschiedenen Lenkrad-Steuerungen lt. Anweisungen auf Seite 40. festlegen.

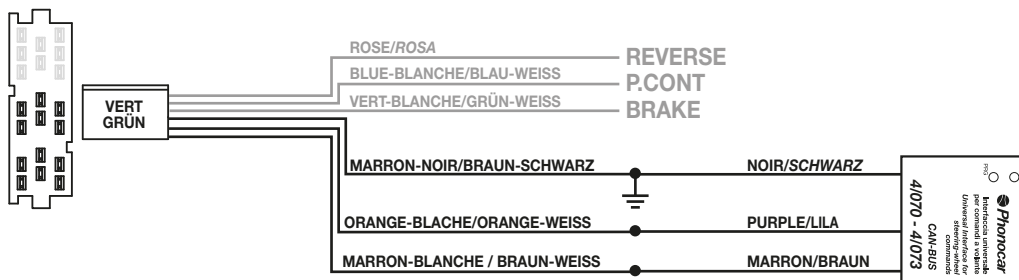

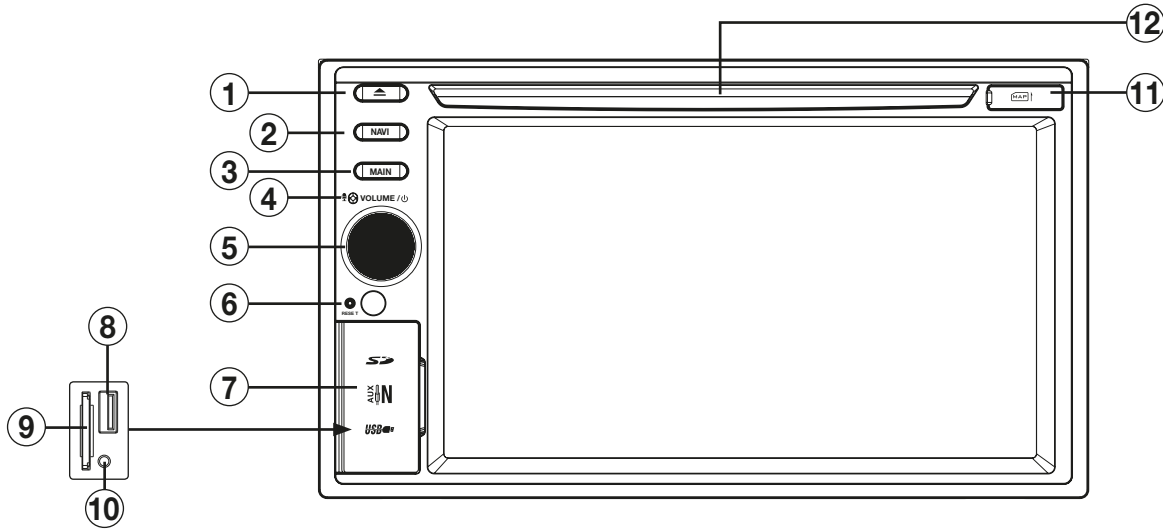

1. Expulsion CD
2. Navigation
3. Menu principal
4. Microphone
5. Bouton allumage-Volume-Volume à zéro.
6. Reset
7. Protection pour USB – SD - AV
8. Porte USB
9. Slot Carte SDHC
10. Entrée Audio / Vidéo
11. Slot Micro SD pour la navigation
12. Fente insertion CD

1. CD-Auswurf
2. Navigation
3. Haupt-Menü
4. Mikrofon
5. Einschalten Lautstärke-Regelung / Mute
6. Reset
7. Abdeckung für USB - SD - AV
8. SDHC-Öffnung
9. USB-Öffnung
10. Eingang A/V IN
11. Mikro-SD-Öffnung für Navigation
12. CD-Einwurf

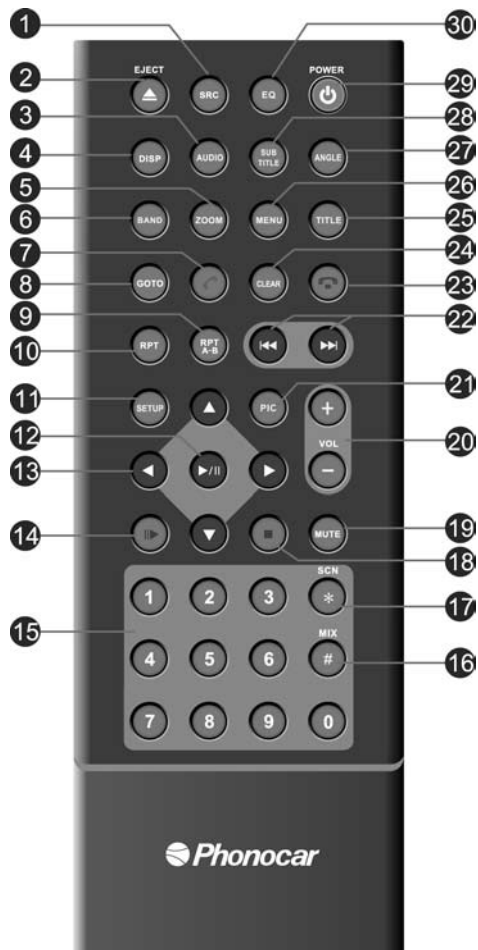

1. Menu principal
2. Expulsion CD
3. Sélectionne langue DVD
Voir la liste de chansons
4. Menu sur l'écran
5. Zoom
6. Radio bandes
7. Effectue un appel
8. Recherche de chapitre / piste
9. Répétition A-B
10. Répétition reproduction
11. Menu réglages
12. Lance / Interrompt la reproduction
13. Menu curseur - Recherche manuelle
14. Lecture au ralenti
15. Clavier numérique
16. Reproduction aléatoire.
17. Présentation pistes.
18. Stop reproduction.
19. Réduit l'audio à zéro
20. Réglages volume
21. Réglages images
22. Avance / Revient / Recherche automatique.
23. Interrompt l'appel
24. Cancella informazioni
25. Titre DVD
26. Menu DVD
27. Angle de vision
Voir la liste de vidéos
28. Sous-titres DVD/ Voir la liste de images
29. Allumage / extinction
30. Egalisateur

1. Haupt-Menü
2. CD-Auswurf
3. Wahl der DVD-Sprache / Musik-Katalog
4. Infos auf dem Bildschirm
5. Zoom
6. Radio-Frequenzband
7. Anruf starten
8. Suche Kapitel/Stück
9. Wiederhole A-B
10. Wiederhole Wiedergabe
11. Einstellungs-Menü
12. Wiedergabe Starten/Stoppen - Wählen
13. Läufer innerhalb der Menüs verschieben
Suche manuell
14. Wiedergabe langsam
15. Nummertasten
16. Wiedergabe wahllos
17. Stück kurz anspielen
18. Wiedergabe-Stopp
19. Stummschaltung (Mute)
20. Lautstärke-Regelung
21. Bild-Einstellung
22. Vorwärts-Rückwärts / Automatische
Sender-Suche
23. Telefonat beenden
24. Infos löschen
25. DVD-Titel
26. DVD-Menü
27. Sichtwinkel wählen
Video-Katalog aufschlagen
28. DVD-Untertitel / Foto-Katalog aufschlagen
29. Einschalten / Ausschalten
30. Equalizer



À l'allumage de l'autoradio, le MENU principal apparaît.
Avec les icônes sur l'écran on sélectionne la source ou la fonction désirée.

- Pas disponible.
- Série de fonds écran à établir.
- Passe du menu principal au menu de reproduction postérieur.
- Entre dans le menu réglages.
- Entre dans le menu réglages égalisateur.

Beim Einschalten des Geräts erscheint das Haupt-MENÜ.
Mit den Ikonen auf dem Bildschirm wählt man die gewünschte Quelle und Funktionen.

- Nicht verfügbar
- Einspeicherung einer Reihe von Hintergrund-Bildern.
- Umschalten vom Hauptmenü zum Heck-Wiedergabe-Menü.
- Einstellungs-Menü betreten.
- Equalizer-Einstellungsmenü betreten.



Menu de reproduction postérieur, avec l'icône retourne au menu principal.
Vous pouvez jouer de l'audio / vidéo d'une source différente de l'avant. La source avant doit être de radio ou de navigation.

Vom Heck-Wiedergabe-Menü, durch die Ikone zurück zum Hauptmenü.
Die Wiedergabe-Quellen am Audio/Video-Ausgang Front und Heck dürfen untereinander verschiedenartig sein. Die Front-Quelle muss, auf jeden Fall, ein Radio oder ein Navigationsgerät sein.



Appuyez sur l'icône Setup dans le menu principal sur le panneau pour modifier les paramètres suivants: principal, en général, calibrage de l'écran, la date et l'heure, audio, bluetooth, DVD, volumes.

Drücken Sie die Setup-Symbol im Hauptmenü auf dem Bedienfeld, um die folgenden Einstellungen zu ändern: Haupt-, allgemeinen, Bildschirmkalibrierung, Datum und Uhrzeit, Audio, Bluetooth, DVD, Bände.

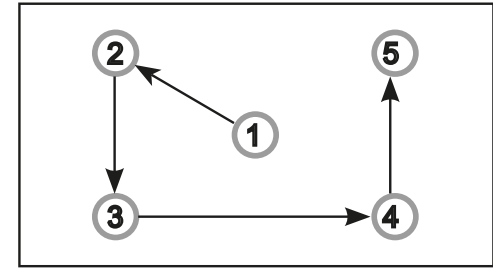

REGLAGES PRINCIPAUX

- **FORMAT IMAGE** Modifie visualisation de l'écran de wide (16:9) à normal (4:3).
- **CAMERA de RECVL** Visualisation miroir/normal
- **STATIONNEMENT** Habilité / Déshabilité vision vidéo en mouvement.
- **DIVX** Effectuée la registration permet l'insertion du code d'habilitation DiVX.

HAUPT-EINSTELLUNGEN

- **ASPECT RATIO** Bild-Ansicht ändern, von wide (16:9) auf normal (4:3)
- **RÜCKFAHR-KAMERA** Bild gespiegelt/normal
- **PARKEN** Aktivierung/Deaktivierung der Video-Ansicht in Bewegung
- **DIVX** Sobald Aufnahme abgeschlossen ist, kann DiVX-Freigabe-Codenr. eingegeben werden.

REGLAGES GENERAUX

- **REGION RADIO** Etablit area d'appartenance pour la réception radio
- **COLORATION TOUCHES** Change couleur touches.
- **BEEP** Active/Désactive le son touches.
- **FOND** Sélectionne le fond du menu.
- **CALIBRATION** Calibre l'écran.
- **SWC** Programme les commandes au volant.

ALLGEMEIN

- **RADIO-ZONE** Betreffende Radio-Empfangs-Zone eingeben.
- **TASTEN-FARBE** Wahl der gewünschten Tasten-Beleuchtung.
- **BEEP** Aktivierung/Deaktivierung des Tons bei jedem Fingerdruck auf dem Bildschirm.
- **HINTERGRUND** Wahl des Menü-Hintergrunds.
- **KALIBRIERUNG** Bildschirm-Kalibrierung vornehmen.
- **SWC** Lenkrad-Steuerungen programmieren.

CALIBRAGE ECRAN TACTILE

- Le calibrage se fait en touchant l'écran selon la séquence indiquée.

BILDSCHIRM-KALIBRIERUNG

- Die Kalibrierung erfolgt auf dem Touchscreen, in der angezeigten Reihenfolge.



🕒 REGLAGE DATE ET HEURE

• Se placer sur le paramètre à modifier et faire les changements.

🕒 EINSTELLUNG VON DATUM / UHRZEIT

• Auf die gewünschte Position gehen und die notwendigen Daten abändern.

🔊 REGLAGES AUDIO

- SUBWOOFER Active/Désactive subwoofer.
- FILTRE SUBWOOFER Etablit le coupe de fréquence du subwoofer (80-120-160 Hz).
- DYN BASS Active/Désactive exaltation bas fréquence. (LOUDNESS)

🔊 AUDIO-EINSTELLUNGEN

- *SUBWOOFER* Aktivierung/Deaktivierung des Subwoofers.
- *SUBWOOFER-FILTER* Einstellung der Frequenz-Trennung des Subwoofers (80-120-160 Hz).
- *LOUDNESS* Aktivierung/Deaktivierung der Funktion „Tief-Frequenzen hervorheben“.

🔊 REGLAGES AUDIO

- INDICATION DISPLAY Change la langue des menus.
- DVD AUDIO Change la langue principale des DVD.
- DVD SOUS-TITRE Change la langue principale des sous-titres DVD.
- MENU DISCO Sélectionne la langue du menu des DVD.

🗨️ SPRACHE EINSTELLEN

- *OSD Menü-Sprache* ändern.
- *DVD AUDIO DVD-Hauptsprache* ändern.
- *DVD UNTERTITEL Hauptsprache der DVD-Untertitel* ändern.
- *DVD-MENÜ DVD-Menü-Sprache* wählen



REGLAGES BLUETOOTH

- **BLUETOOTH Active/Désactive** bluetooth.
- **CONNEXION AUTOMATIQUE** Active/Désactive connexion automatique à l'allumage.
- **REPOSE AUTOMATIQUE** Active réponse automatique sur le mobile accouplé.
- **MICROPHONE** Sélectionne microphone interne ou externe.
- **CODE ACCOUPLEMENT** Etablit le PIN pour l'accouplement avec le mobile. (0000)

BLUETOOTH-EINSTELLUNGEN

- **BLUETOOTH** Aktivierung/Deaktivierung der Bluetooth-Funktion.
- **AUTOM. VERBINDUNG** Aktivierung/Deaktivierung der Verbindungs-Automatik beim Einschalten.
- **ANRUF AUTOM. ANNEHMEN** Anruf seitens gekoppeltem Mobiltelefon automatisch annehmen.
- **MIKROFON** Wahl Mikrofon intern / extern.
- **KOPPELUNGS-CODE-Nr.** 0000 PIN eingeben zwecks Koppelung des Mobil-Telefons.



REGLAGES DVD

- **MOT DE PASSE** Active restrictions visions sur reproduction DVD (réglage d'usine 4321).
- **RATING** Etablit le niveau des restrictions.
- **REGLAGES USINE** Restaure toutes les réglages d'usine.

DVD-EINSTELLUNGEN

- **PASSWORT** Aktivierung des DVD-Jugendschutzes (Fabrik-Einstellung 4321).
- **RATING** Einstellung der Jugendschutz-Stufe.
- **FABRIK-EINSTELLUNGEN** Alle Fabrik-Einstellungen wieder herstellen.



REGLAGES VOLUME

On peut régler le volume de chaque source afin d'éviter des écarts d'intensité durant le passage d'une source à une autre.

LAUTSTÄRKE-REGELUNG

Die Lautstärke läßt sich für jede einzelne Quelle spezifisch einstellen. Abrupte Niveau-Unterschiede werden dadurch vermieden. Betreffende Quelle wählen und gewünschte Lautstärke einstellen.



RECHERCHE DES STATIONS

• En appuyant pendant plus d'une seconde les touches ◀◀ / ▶▶ sur la télécommande ou les icônes ◀ / ▶ sur l'écran, l'appareil fera automatiquement la recherche des stations. Pour la recherche manuelle, appuyer brièvement.

SENDER-WAHL

• drückt man länger als 1 Sekunde auf die Tasten ◀◀ / ▶▶ der Fernbedienung, bzw. auf die Ikonen ◀ / ▶ des Bildschirms, startet das Gerät automatisch die Sender-Suche.

Will man eine manuelle Sender-Suche, nur kurz auf die Tasten/Ikonen drücken.



FONCTION RADIO

- 📶 BAND sélectionne les bandes radio 3 FM – 2 AM
- 🔍 PS Balayage des fréquences mémorisées
- 📁 STORE Mémorisation de 6 stations disponibles pour chaque bande. Pour mémoriser appuyer STORE et choisir la position désirée. Pour revenir sur une station, appuyer sur la fréquence correspondante en bas de l'écran.
- 📺 PTY Sélectionne le type de programme musical
- 🔇 MUTE Met l'audio à zéro.

RADIO-FUNKTIONEN

- 📶 BAND Sucht Radio-Frequenzen zwischen 3 FM 2 AM.
- 🔍 PS Auflistung der eingespeicherten Frequenzen.
- 📁 STORE Einspeicherung von 6 möglichen Sendern pro Frequenz-Band. Um einzuspeichern, lang STORE drücken und die gewünschte Position wählen. Um einen Sender heranzuholen, am unteren Bildschirm-Rand, auf die betreffende Frequenz drücken.
- 📺 Aktivierung/Deaktivierung RDS-PTY-VOLUME TA.
- 🔇 MUTE Stummschaltung.



FONCTION RADIO

- LOC. Sélectionne les stations voisines et lointaines.
- AF. Recherche d'une fréquence alternative avec les informations de la station sur l'écran.
- TA. Information sur la circulation

RADIO-FUNKTIONEN

- LOC Wahl der nahen und ferngelegenen Sender.
- AF Wahl einer Alternativ-Frequenz, mit Sender-Infos auf dem Bildschirm.
- TA Verkehrs-Infos



EGALISEUR - LOUDNESS

• Appuyer l'icône pour modifier les réglages d'origine. A travers les icônes - / +, on peut sélectionner 8 modalités différentes d'équilibrage pré-réglées: USER-FLAT-POP-ROCK-CLASSIC JAZZ-TECHNO-OPTIMAL.

En modalité USER, on peut régler les niveaux des hauts, medium et bas sur les fréquence désirées. LPF-MPF-HPF. L'icône reporte sur OPTIMAL

EQUALIZER - LOUDNESS

• Auf die Ikone drücken, um die Fabrik-Einstellungen abzuändern. Anhand der Ikonen - / + lassen sich 8 verschiedene Equalizer-Modalitäten wählen: USER-FLAT-POP-ROCK-CLASSIC-JAZZ-TECHNO-OPTIMAL.

Im USER-Modus lassen sich Hoch-, Mittel- und Tieftöne auf die gewünschten Frequenzen einstellen. LPF - MPF - HPF. Die Ikone führt zurück zum OPTIMAL.

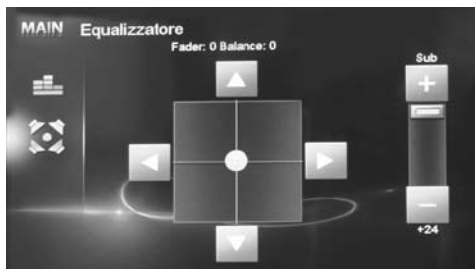

FADER - EQUILIBRAGE - SUBWOOFER

Appuyer l'icône pour accéder aux réglages du FADER et de l' EQUILIBRAGE à travers les flèches présentes sur l'écran. Pour régler le volume du SUB W appuyer - / + Pour régler le crossover, appuyer SUB W et se positionner sur la fréquence de coupure désirée.

FADER - BALANCE - SUB WOOFER

• Auf die Ikone drücken. Dann, mittels angezeigten Pfeilen, die FADER und BALANCE Einstellungen vornehmen.

Um die Lautstärke des SUB-Woofers einzustellen, auf - / + drücken.

Um die Frequenzweiche zu regeln, die Taste SUB-Woofers drücken und auf die gewünschte Trennfrequenz gehen.



PERSONNALISATION FOND D'ECRAN

• A partir du menu principal, appuyer l'icône pour accéder à la page de gestion du fond d'écran. Pour utiliser les images qui se trouvent dans la mémoire, choisir le nom du fichier, sélectionner l'avant première et confirmer ✓. Pour utiliser les images de la Carte SD, appuyer « LIS LA CARD SD». Les images doivent être au format BMP 800x480.

HINTERGRUND-PERSONALISIERUNG

• Vom Haupt-Menü ausgehend, auf die Ikone drücken, um zur Funktion der Hintergrund-Personalisierung zu gelangen. Die zur Wahl stehenden, eingespeicherten Hintergrund-Kulissen lassen sich anhand des Datei-Namens wählen. Nach der vorgenommenen Wahl, Vordruck beantragen und bestätigen ✓.

Um Hintergrund-Kulissen einer SD-Card zu verwenden, einfach die Funktion "SD-KARTE LESEN" wählen. Die Bilder müssen im Format BMP 800X480 sein.



FONCTIONS DVD

Avec l'insertion d'un DVD apparaît le menu du film.

- ➡ Pour passer au second menu DVD.
- Stop a la reproduction.
- ⏪ ⏩ Pour trace / chapitre précédent ou successif.
- ⏸ Pour lancer ou interrompre la reproduction.
- ⏮ / ⏭ Reproduction rapide avance / revient.

Appuyer en haut à gauche pour retourner au menu principal.

DVD-FUNKTIONEN

Bei Eingabe einer DVD, erscheint das Film-Menü.

- ➡ Sprung zum 2. DVD-Menü.
- Stoppen die Wiedergabe.
- ⏪ ⏩ Stück/Kapitel davor/danach.
- ⏸ Wiedergabe starten/unterbrechen.
- ⏮ / ⏭ Um schnell Vorwärts/Rückwärts Wiedergabe.

Links oben drücken, um zum Hauptmenü zurück zu gehen.



FONCTIONS DVD

- ⬅ Pour retourner au premier menu DVD
- 🔊 Pour changer la langue audio
- 📄 Pour changer la langue des sous-titres
- 🔄 Répétition trace / chapitre / disque
- A/B Pour la répétition du point A au point B

Angle Changer l'angle de vue

- ⏸ Pour insérer le numéro de la trace / chapitre à reproduire ou menu DVD.
- ⏮ Expulsion du disque, la touche ⏮ sur la télécommande ou sur la façade.radio.

DVD-FUNKTIONEN

- ⬅ Zurück zum 1. DVD-Menü.
- 🔊 Audio-Sprache ändern.
- 📄 Untertitel-Sprache ändern.
- 🔄 Stück / Kapitel / CD wiederholen.
- A/B Wiederholung von A bis B.

Angle Sichtwinkel ändern.

- ⏸ Eingabe der gewünschten Nummer des Stücks oder Kapitels. Zurück zum DVD-Menü.
- ⏮ Der CD-Auswurf, auf der Fernbedienung / Radio.



FONCTIONS USB / CARTE SD

A l'insertion d'une USB / CARTE SD, le contenu est visualisé automatiquement. Sélectionner le type de fichier à travers l'icône correspondante.

- 🎵 MUSICA
- 🎬 VIDEO
- 🖼️ IMMAGINI
- ⬆ Passe au niveau dossier supérieur.
- ⬆ / ⬆ Sélectionne fiche sur / fiche en bas.
- ⏸ Engage ou met en pause la reproduction.
- 🔊 Pour mettre l'audio à zéro.
- ⏸ Sélectionne numéro morceau à reproduire.

USB/SD-FUNKTIONEN

Sofort bei Eingabe einer USB/SD wird deren Inhalt automatisch ausgewiesen. Mit der entsprechenden Ikone, die gewünschte Datei wählen.

- 🎵 MUSIK
- 🎬 BILDER
- 🖼️ VIDEO
- ⬆ Ein Ordner-Niveau höher gehen.
- ⬆ / ⬆ Datei oben / unten wählen.
- ⏸ Wiedergabe starten oder unterbrechen.
- 🔊 Audio-Stummschaltung
- ⏸ Stück-Nummer zur Wiedergabe wählen.



REPRODUCTION MUSIQUE

Selezionare la traccia desiderata per avviare la riproduzione.

- ☰ Revenir à la liste des fichiers.
- ⏮ ⏭ Pour trace précédent ou successif.
- 🔄 Répétition trace / chapitre / disque
- 🔀 Reproduction aléatoire.
- ⏭ Pour lancer ou interrompre la reproduction.
- 🔊 Pour mettre l'audio à zéro.
- ☰ Sélectionne numéro morceau à reproduire.

MUSIK-WIEDERGABE

Die Wiedergabe startet, sobald das gewünschte Stück gewählt ist.

- ☰ Zurück zur Dateien-Liste
- ⏮ / ⏭ Ein anderes Stück wählen.
- 🔄 Stück / Ordner / CD wiederholen.
- 🔀 Shuffle.
- ⏭ / ⏮ Wiedergabe starten/unterbrechen.
- 🔊 Audio-Stummschaltung.
- ☰ Stück-Nummer zur Wiedergabe eingeben.



REPRODUCTION VIDEO

Toccare lo schermo per fare apparire il menù quando il filmato è in riproduzione.

- ➡ Pour passer au second menu.
 - Stop a la reproduction.
 - ⏮ ⏭ Pour video précédent ou successif.
 - ⏭ Pour lancer ou interrompre la reproduction.
 - ⏪ / ⏩ Reproduction rapide avance / revient.
- Appuyer en haut à gauche pour retourner au menu principal.

VIDEO-WIEDERGABE

Bildschirm antasten, wenn man, während der Film-Wiedergabe, das Menü einblenden will.

- ➡ Sprung zum 2. Menü.
 - Stoppen Sie die Wiedergabe.
 - ⏮ ⏭ Stück/Kapitel davor/danach
 - ⏭ Wiedergabe starten / stoppen
 - ⏪ / ⏩ Um schnell Vorwärts/Rückwärts zu gehen.
- Links oben drücken, um zum Hauptmenü zurück zu gehen.



REPRODUCTION VIDEO

- ⬅ Pour retourner au premier menu.
- 🔊 Pour changer la langue audio..
- 📄 Pour changer la langue des sous-titres
- 🔄 Répétition video
- 🔀 Reproduction aléatoire.
- ☰ Revenir à la liste des fichiers.
- ☰ Pour insérer le numéro de la trace à reproduire

VIDEO-WIEDERGABE

- ⬅ Zurück zum 1. Menü.
- 🔊 Audio-Sprache ändern.
- 📄 Untertitel-Sprache ändern.
- 🔄 Stück / Kapitel / CD wiederholen.
- 🔀 Wahllose Wiedergabe
- ☰ Zurück zur Dateien-Liste.
- ☰ Eingabe der gewünschten Nummer des Stücks oder Kapitels.



REPRODUCTION DES IMAGES

Sélectionner le fichier désiré pour visualiser l'image. Pour faire apparaître le menu, appuyer la partie inférieure de l'écran.

- ➡ Pour passer au second menu.
- ⏪ / ⏩ Pour image précédent ou successif.
- ⏸ Pour lancer ou interrompre la reproduction.
- Stop a la reproduction.
- 🔄 Pour tourner l'image.
- ⏏ Pour insérer le numéro de la trace à reproduire.

BILD-WIEDERGABE

Bild erscheint, nachdem die gewünschte Datei gewählt wurde. Den unteren Bildschirm-Rand antasten, um das Menü erscheinen zu lassen.

- ➡ Sprung zum 2. Menü.
- ⏪ ⏩ Stück/Kapitel davor/danach.
- ⏸ Wiedergabe starten / stoppen.
- Stoppen Sie die Wiedergabe.
- 🔄 Bild drehen.
- ⏏ Bild zur Wiedergabe wählen.

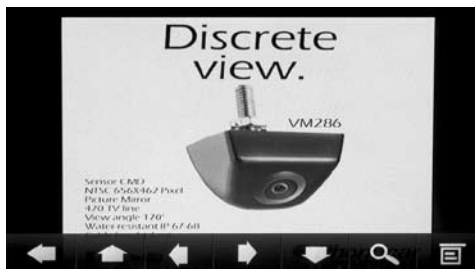

REPRODUCTION DES IMAGES

- ⏪ Pour retourner au premier menu.
- ⬆ ⬇ ⬅ ➡ Pour bouger l'image.
- 🔍 Pour agrandir l'image (Zoom).
- 📄 Revenir à la liste des fichiers.



BILD-WIEDERGABE

- ⏪ Zurück zum 1. Menü.
- ⬆ ⬇ ⬅ ➡ Um das Bild zu verschieben.
- 🔍 Bild-Vergrößerung (Zoom).
- 📄 Zurück zur Dateien-Liste.





ACCOUPEMENT TELEPHONE

On peut accoupler jusqu'à 5 téléphones.

- Activer la fonction bluetooth sur le téléphone et rechercher les nouveaux dispositifs.
- Sélectionner PHONOCAR dans la liste des dispositifs, insérer le mot de passe 0000 quand c'est nécessaire. Lorsque le couplage est réussi, le nom du téléphone apparaît. Appuyer  pour déconnecter le téléphone Appuyer  pour le reconnecter.



TELEFON-KOPPELUNG

Es lassen sich bis zu 5 Telefongeräte anschließen.



- Bluetooth-Funktion auf dem Telefon aktivieren und neue Geräte suchen.
- PHONOCAR aus der Geräte-Liste wählen. Auf Verlangen, das Passwort 0000 eingeben. Nach erfolgreich durchgeführter Koppelung, erscheint der Name des Telefons. Taste  drücken, um Telefon zu deaktivieren. Taste  drücken, um Telefon wieder zu aktivieren.



SYNCHRONISATION DU REPERTOIRE

Appuyer  pour accéder aux réglages. Sélectionner REPERTOIRE et valider avec . Le répertoire du téléphone sera automatiquement téléchargé dans la mémoire de l'autoradio. Le temps de l'opération vari en fonction du nombre des contacts.

ÜBERNAHME DES TELEFON-REGISTERS

Taste  drücken, um zu den Einstellungen zu gelangen. PHONEBOOK (Telefon-Register) wählen und bestätigen . Das Telefon-Register wird somit automatisch in das Autoradio eingespeichert. Die dazu in Anspruch genommene Zeit richtet sich nach der Anzahl der vorhandenen Telefon-Nummern.



OPTION BLUETOOTH

- CONNEXION AUTOMATIQUE: connecte automatiquement le téléphone
- RÉPONSE AUTOMATIQUE: répond automatiquement à l'appel
- PIN: change le mot de passe
- DELETE: élimine les dispositifs accouplés.

BLUETOOTH-MÖGLICHKEITEN

- AUTOMATISCHE KOPPLUNG: Telefon wird automatisch angekoppelt.
- AUTOMATISCHE BEANTWORTUNG: Anruf wird automatisch in Empfang genommen.
- KOPPLUNGS-CODE-NUMMER: Passwort ändern.
- DELETE: Stornierung der gekoppelten Telefon-Geräte.



APPELER À PARTIR DE L'ÉCRAN

- Sélectionner Bluetooth dans le Menu principal
- Appuyer un des icônes que vous trouvez sur l'écran pour appeler à partir d'une des listes:

- ☎ appel perdu; ☎ appel reçu;
- ☎ appel effectué; ☎ répertoire téléphonique;
- ☐ appel à partir du clavier numérique.

TELEFONAT VOM BILDSCHIRM STARTEN

- Bluetooth aus dem Haupt-Menü wählen.
- Eine der Ikonen auf dem Bildschirm antasten, um Anruf aus der spezifischen Telefon-Liste zu starten.

☎ Verlorene Anrufe ☎ Beantwortete Anrufe

☎ Gestartete Anrufe ☎ Telefon-Register

☐ Anruf durch Nummern-Tasten starten.



RECEVOIR UN APPEL

Quand un appel est entrant, le VM036 passe automatiquement en modalité bluetooth.

Appuyer ☎ pour répondre.

Appuyer ☎ pour terminer la conversation ou refuser l'appel entrant.

Appuyer ☎ pour exclure / activer la mains-libres.

ANRUF IN EMPFANG NEHMEN

Sobald ein Anruf kommt, schaltet das Gerät VM038 automatisch die Bluetooth-Funktion ein.

☎ Taste drücken, um Gespräch in Empfang zu nehmen.

☎ Taste drücken, um Gespräch zu beenden. oder um eingehendes Telefonat zurückzuweisen.

☎ Taste drücken, um Freisprech-Funktion zu aktivieren/deaktivieren.



REPRODUCTION MUSIQUE BLUETOOTH

Si le téléphone branché supporte le profil AD2P, c'est possible écouter les morceaux.

Si le dispositif supporte AVRCP, les morceaux pourront être contrôlés directement à partir de l'écran tactile.

◀ / ▶ Chanson précédente / suivante.

▶▶ Lance / interrompt la reproduction.

BLUETOOTH-MUSIK-WIEDERGABE

Soweit das gekoppelte Telefon AD2P-kompatibel ist, läßt sich dadurch Musik hören.

Wenn es AVRCP-kompatibel ist, dann lassen sich die einzelnen Musikstücke direkt auf dem touch-Screen bedienen.

◀ / ▶ Stück davor / danach.

▶▶ Wiedergabe Starten / Stoppen.



NAVIGATION

La première activation de la carte iGO (optional) entrer dans le menu de configuration du logiciel.

NAVIGATION

Bei der Erst-Aktivierung der iGO-Straßenkarten (Optional), in das Menü der Software-Einstellungen gehen.



PARAMÈTRE MODULE GPS

• Passer au second écran.

EINSTELLUNG DES GPS-MODULS

• Auf die zweite Seite gehen.

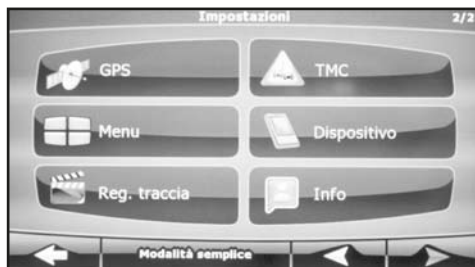

• Appuyer GPS.

• GPS drücken



• Appuyer sur le trait de GPS ACTIF, Et après sur le RELÈVEMENT AUTOMATIQUE.

• *GPS-AKTIV drücken bzw. abhaken. Dann auf AUTOMATISCHE ERKENNUNG drücken.*



• Attendre l'acquisition des données et appuyer ok.
• Faire référence au manuel iGo pour les instructions sur le software de navigation.

• *Die Ermittlung der Daten abwarten und OK drücken.
• Die Anweisungen zur Navigations-Software sind dem iGO-Handbuch zu entnehmen.*



RÉGLAGES COMMANDES AU VOLANT

Le VM038 permet d'utiliser les commandes au volant sur les voitures ayant le protocole résistif et donne la possibilité de mémoriser jusqu'à 8 commandes

EINSTELLUNGEN DER LENKRAD-STEUERUNGEN

Mit dem Gerät VM038 lassen sich Wagenmodelle, die mit Resistiv-Protokoll ausgestattet sind, auf Lenkrad-Steuerungen nachrüsten, mit bis zu 8 speicherbaren Funktionen.



MÉMORISATION COMMANDES AU VOLANT

En sélectionnant TOUCHE1 (A) apparaît la fenêtre où c'est possible choisir la **fonction** en parcourant grâce au flèches, et valider en y cliquant. Cette opération devra être effectuée pour toutes les fonctions disponibles sur le volant. Appuyer et sur l'écran apparaîtront en séquence les commandes à mémorisées. Pour compléter la programmation, appuyer pendant au moins 1 seconde sur le volant les touches correspondantes.

EINSPEICHERUNG DER GEWÜNSCHTEN LENKRAD-STEUERUNGEN

Drückt man auf die TASTE1 (A), erscheint ein Kasten mit den verschiedenen zur Wahl stehenden Funktionen. Innerhalb des Kastens, Bewegungspfeile verwenden und die gewünschte Funktion jeweils durch Tastendruck bestätigen. Dieser Vorgang muss für jede einzelne Lenkrad-Steuerungsfunktion wiederholt werden. Taste drücken, so dass die Auflistung aller einzuspeichernden Funktionen auf dem Bildschirm erscheint. Programmierung beenden, indem man mindestens 1 Sekunde lang jede einzelne Funktions-Taste auf dem Lenkrad drückt.

NOTE: le système accepte les valeurs résistives supérieures à 300 ohm se différenciant entre elles d'au moins 20-30%.

BEMERKUNG: das System akzeptiert Resistiv-Werte von mehr als 300 Ohm, die sich, untereinander, um mindestens 20-30% differenzieren.

Reference Supply Voltage 12V(DC)
 Operating Voltage Range 10.5 - 15.8V(DC)
 Max Operating Current.....15A

FM

Signal Noise Ratio ≥55dB
 Residual Noise Sensitivity(S/N=30dB 18dBμV
 Frequency Response(±3dB.....20Hz~12.5KHz
 Station Seeking Level..... 20~28dBμV
 Distortion ≤1.5%
 Stereo Separation(1KHz..... ≥25dB
 Antenna Impedance 75Ω

AM

Residual Noise Sensitivity (S/N=20dB 30dBμV
 Selectivity (±9KHz ≥50dB

LCD

Screen size 6.2inches(16:9)
 Display resolution800X480dots
 Contrast ratio..... 500
 Brightness 300cd/m2

DVD Player

Signal / Noise Ratio..... 90dB
 Dynamic Range 90dB
 Distortion(line out ≤0.1%
 Frequency Response(±3dB.....20Hz~20KHz
 Maximum Output Power 4x45W
 Load Impedance 4Ω

AUX IN

Distortion ≤0.5%
 Frequency Response(±3dB.....20Hz~20KHz
 Audio Input Level..... 1Vrms

Audio

Audio Output Impedance..... 100Ω
 Audio Output Level..... 4Vrms(Max)

Video

Normal Video Input Level(CVBS.....1.0±0.2V
 Video Input Impedance 75Ω
 Video Output Impedance 75Ω
 Video Output Level.....1.0±0.2V

FORMATS SUPPORTÉS

Formatage USB / CARTE SD: FAT 32. BIT rate MP: 32 -320 Kbps. WMA V9 ou successive
Nombre des niveaux maximum dans la directory: 8. Max album par dossier: 99. Max trace par dossier: 999
ID3TAG: V2 ou successive. Noms des fichiers en Unicode UTF8 (Longueur maximale 128 caractères)

FORMATS PAS SUPPORTÉS

Un album ou un dossier sans aucun fichier MP3 / WMA ne sera pas visualisé sur l'afficheur
Les fichiers pas compatibles ou pas supportés seront sautés, ignorés et pas reproduits (AAC, WMA, PCM /
WMA avec protection DRM et en format LOSSLESS)

FORMAT CD MP3 SUPPORTÉS

ISO09660, Joliet. Nombre maximum de titres: 512. Nombre Maximum d'album: 255
Fréquence d'essai supportée: 32Khz, 44.1Khz, 48Khz. Bit -rate supportés: 32 - 320Kbps.

FORMAT-KOMPATIBILITÄT

Formatierung USB/SD-CARD: FAT16 - FAT32 • Bit rate MP3 : 32-320 Kbps • WMA: V9 oder höher • Maximale
Register-Stufen: 8 • Max Album-Anzahl pro Ordner: 99 • Max Stücke pro Datei: 999 • ID3TAG: V2 oder höher
Datei-Namen in Unicode UTF8 (max. Länge 128 Buchstaben)

NICHT-KOMPATIBLE FORMATE

Ein Album oder ein Ordner, die ganz ohne MP3/WMA-Dateien sind, lassen sich nicht auf dem Display ausweisen.
Alle nicht-kompatiblen oder nicht lesbaren Dateien werden ganz einfach übersprungen bzw. ignoriert, d.h. nicht
abgespielt (AAC, WMV, PCM / WMA mit DRM-Schutz und in LOSSLESS-Format).

KOMPATIBLE MP3-FORMATE

ISO9660, Joliet • Max. Musikstück-Titel: 512 • Max. Album-Anzahl: 255
Kompatible Muster-Frequenz: 32Khz, 44.1Khz, 48Khz • Kompatible Bit-rate: 32-320Kbps.

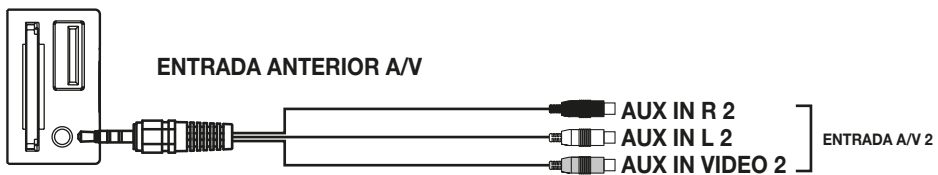
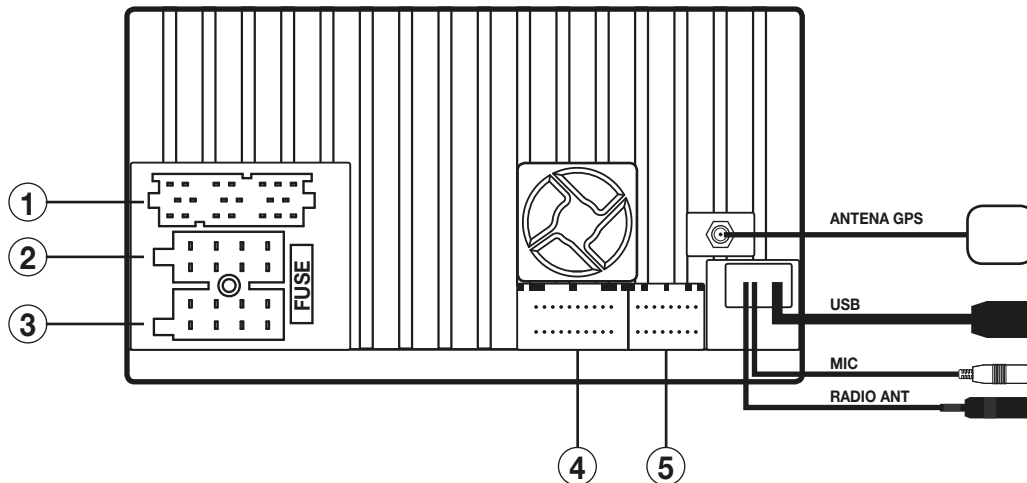

1

SERVICIOS

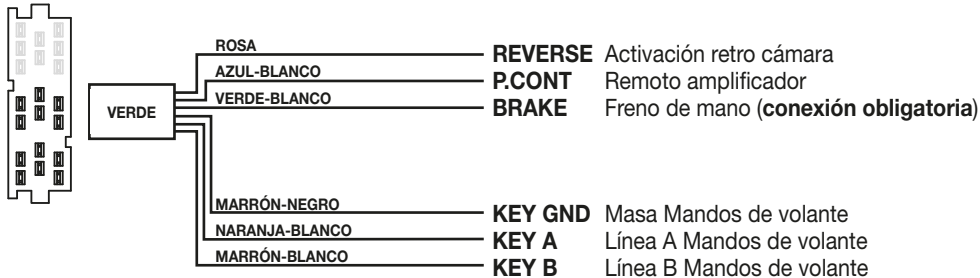

Conexiones para Retro camara

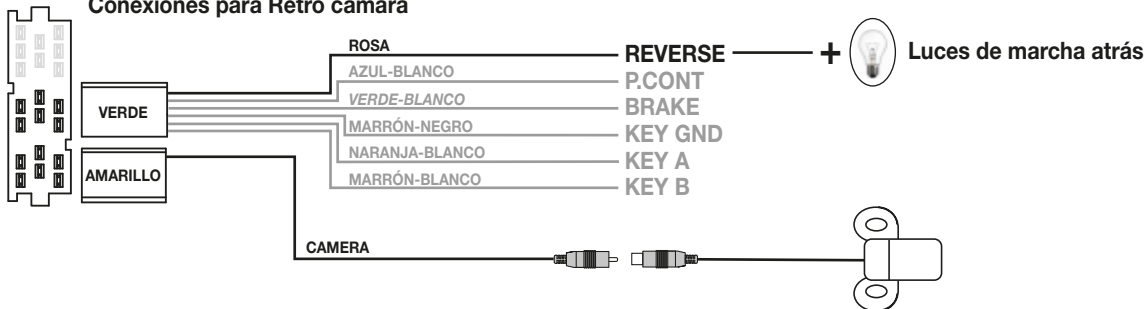

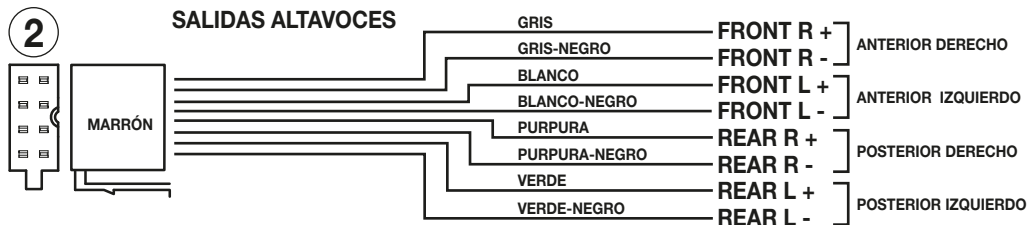

En algunos coches durante el arranque del motor el VM038 podría apagarse y después encenderse. Para evitar esta molestias conectar el temporizador de encendido art. **5/146**.

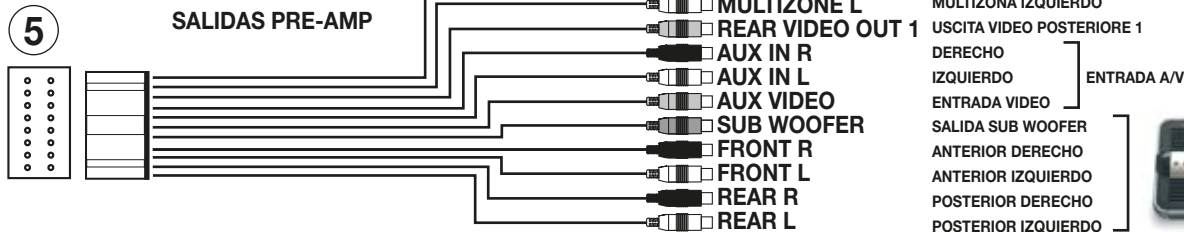
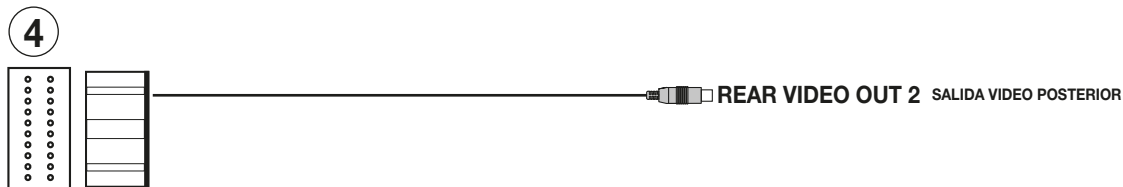

MANDOS DE VOLANTE RESISTIVOS

Para la conexión al conector original del coche utilizar los esquemas presentes en el manual de instrucción del interfaz 4/083 o 4/085 de Phonocar.

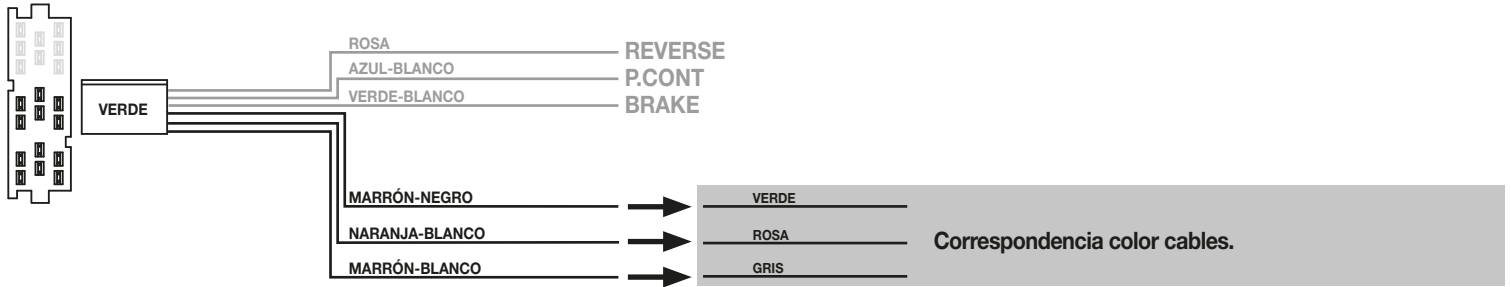

MANDOS DE VOLANTE CAN BUS

Utilice el CAN BUS interfaz 4/070 o 4 073 / almacenando el perfil de la radio VM041. Asignar mandos de volante con las instrucciones en la página 60.

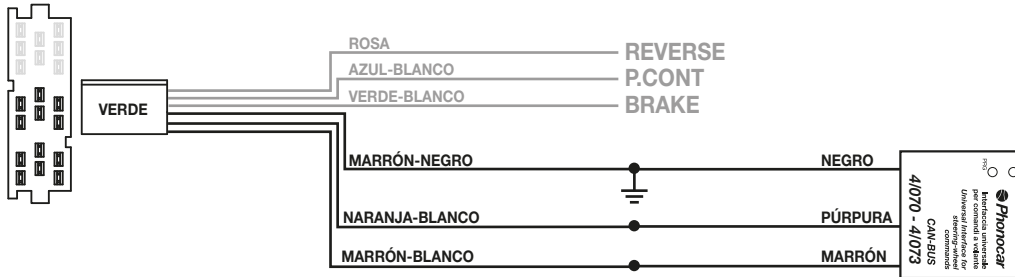

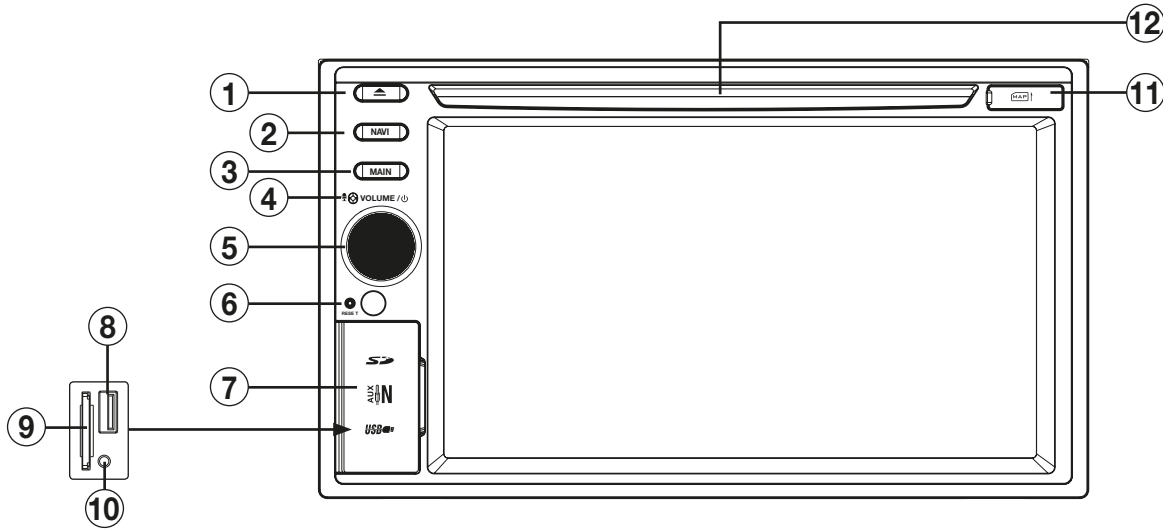



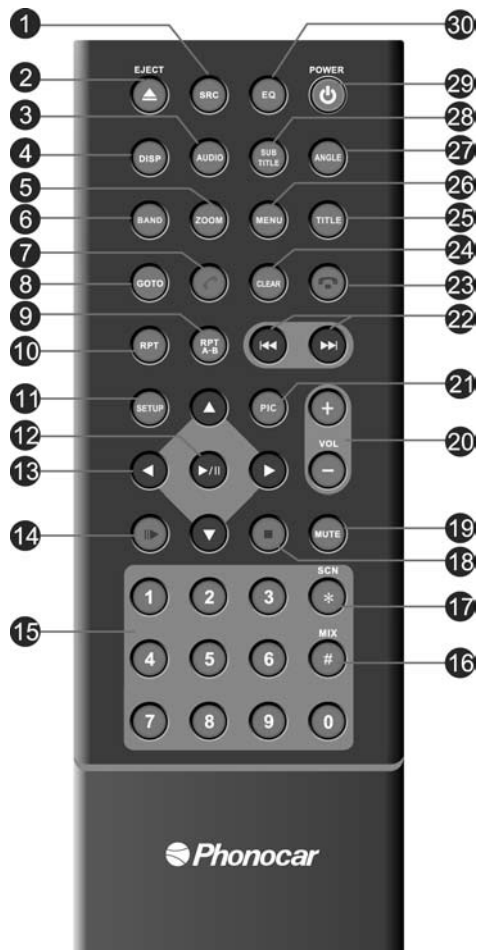



1. Expulsión disco.
2. Navegación.
3. Menú principal.
4. Micrófono
5. Enciende / Apaga - Volumen - Silencia el audio.
6. Reset
7. Protección para USB - SD - AV.
8. Puerto USB.
9. Ranura SDHC Card.
10. Entrada A/V IN
11. Ranura Micro SD para cartografía de navegación.
12. Ranura disco.



1. Menú Principal
2. Expulsión disco.
3. Selecciona Idioma DVD
4. Información en la pantalla
5. Zoom
6. Banda Radio
7. Realizar llamada telefónica
8. Búsqueda de capítulo / pista
9. Repetición A-B
10. Repetición de la reproducción
11. Ajustes del menú
12. Iniciar / Detener la reproducción - Selecciona
13. Mover el cursor en los menús - Búsqueda manual
14. Reproducción lenta
15. Teclado numérico
16. Reproducción casual.
17. Introducción pistas
18. Detener la reproducción
19. Silencia el audio.
20. Ajustar el volumen
21. Ajuste de la imagen
22. Front-to-Back / Buscar estaciones
23. Finalizar llamada
24. Cancela Información
25. Títulos DVD
26. Menú del DVD
27. Selecciona el ángulo de visión - Mostrar catalogo video
28. Subtítulos DVD / Show fotos de catálogo
29. Encendido / apagado
30. Ecualizador



Al encender el coche aparece en el menú principal. Con los iconos que aparecen en pantalla para seleccionar la fuente o la función deseada.

-   No disponible
-  Carga de fondos desde la tarjeta SD
-  Saltar el menú principal para reproducir menú.
-  Entre en el menú de configuración.
-  Introduzca el menú de ajustes del ecualizador.



Menú de reproducción posterior, el icono  vuelve al menú principal. Puedes reproducir en el audio / vídeo de nuevo una fuente distinta de la frontal. La fuente delantera debe ser de radio o navegación.



Presionar el icono Setup en la ventana del menú principal para modificar los siguientes ajustes: principales, generales, calibración, hora, audio, idioma, bluetooth, DVD, volumen.



CONFIGURACIONES PRINCIPALES

- **FORMATO IMAGEN** Modifica visualización de la pantalla de panorámico (16:9) a normal (4:3).
- **RETRO-CAMARA** Visualización modo espejo/normal.
- **ESTACIONAMIENTO** Habilita / Deshabilita visión vídeo en movimiento.
- **DIVX** Efectuada la registración permite la introducción del código de habilitación DivX.



CONFIGURACIONES GENERALES

- **REGION RADIO** Configura el área de recepción de la radio.
- **COLOR TECLADO** Cambia el color de las teclas.
- **BEEP** Activa/Desactiva el sonido de las teclas.
- **FONDO** Selecciona el fondo del menú.
- **CALIBRACION** Calibra la pantalla táctil.
- **SWC** Programa los mandos de volante.

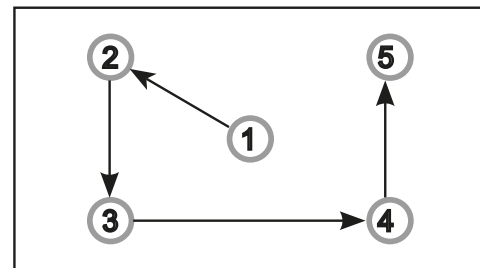

CALIBRACION TOUCH SCREEN

- La calibración se consigue tocando la pantalla según la pauta que se marca.



🕒 CONFIGURACION FECHA Y HORA

- Posicionarse y efectuar los ajustes.

🔊 CONFIGURACION AUDIO

- SUBWOOFER Activa/Desactiva subwoofer.
- FILTRO SUBWOOFER Configura el corte de frecuencia del subwoofer (80-120-160 Hz).
- DYN BASS Activa /Desactiva la exaltación de los graves. (LOUDNESS)

🗣️ CONFIGURACION AUDIO

- INDICACION DISPLAY Cambia el idioma de los menús.
- DVD AUDIO Cambia el idioma principal de los DVD.
- DVD SUBTITULOS Cambia el idioma principal de los subtítulos de los DVD.
- MENU' DISCO Selecciona el idioma del menú del DVD.



CONFIGURACION BLUETOOTH

- **BLUETOOTH** Activa/Desactiva bluetooth.
- **CONEXION AUTOMATICA** Activa/Desactiva conexión automática en el encendido.
- **CONTESTACION AUTOMATICA** Activa contestación automática en el teléfono emparejado.
- **MICROFONO** Selecciona micrófono interno o externo.
- **CODIGO DE EMPAREJAMIENTO** Configura el PIN para emparejar con el teléfono. (0000)



CONFIGURACION DVD

- **PASSWORD** Activa restricciones para la visualización de los DVD (ajustes de fábrica 4321).
- **RATING** Configura el nivel de las restricciones.
- **AJUSTES DE FÁBRICA** El aparato vuelve a los ajustes de fábrica.



VOLUMEN FUENTES

- Es posible ajustar el volumen de cada fuente para evitar molestas subidas de intensidad de volumen entre una fuente y otra







BUSQUEDA EMISORAS

Teniendo presionado durante más de 1 segundo las teclas ◀◀/▶▶ en el mando a distancia o los iconos ◀/▶ en la pantalla, la unidad buscará automáticamente las emisoras. Para la búsqueda manual presionar brevemente.



FUNCIONES RADIO

-  **BAND** Selecciona Bandas Radio 3 FM - 2 AM.
-  **PS** Escansión de las frecuencias memorizadas.
-  **STORE** Memorización de 6 emisoras disponibles por cada banda. Para memorizar presionar STORE y elegir la posición deseada. Para encontrar una emisora presionar en la frecuencia correspondiente, en la parte inferior de la pantalla.
-  **PTY** Selecciona el tipo de programa musical.
-  **MUTE** Silencia el audio.



FUNCIONES RADIO

- **LOC** Selecciona las emisoras cercana o lejanas.
- **AF** Búsqueda de una frecuencia alternativa con informaciones en la pantalla de la emisora.
- **TA** Informaciones de trafico.



EQUALIZADOR - LOUDNESS

Presionar el icono  para modificar los ajustes de fábrica. Mediante los iconos **- / +** es posible seleccionar 8 diferentes modos de ecualización pre ajustados: USER-FLAT-POP ROCK-CLASSIC-JAZZ-TECHNO-OPTIMAL.

En modo USER es posible ajustar los niveles de los agudos, medios y graves en las frecuencias deseadas.

LPF - MPF - HPF. El icono  se pone en OPTIMAL.

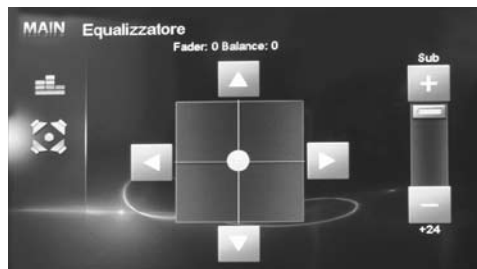

FADER - BALANCE - SUB WOOFER



Presionar el icono  para acceder a los ajustes del FADER y del BALANCE mediante las flechas presentes en la pantalla.

Para ajustar el volumen del SUB WOOFER presionar **- / +**

Para ajustar el crossover presionar SUB W y posicionarse en la frecuencia de corte deseada.



PERSONALIZACION DEL FONDO

Desde el **menú** principal presionar el icono  para acceder a la ventana de **gestión** del fondo de pantalla. Para utilizar las **imágenes** presentes en la memoria, presionar el nombre del archivo, seleccionar el pre-estreno y confirmar . Para utilizar **imágenes** desde una SD Card presionar "BROWSE SD CARD".

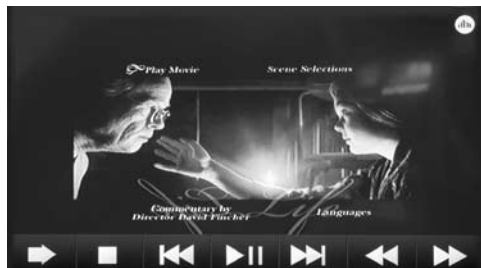

FUNCIONES DVD

Introduciendo un DVD aparece el menú de la película.

➡ Para pasar en el segundo menú DVD.

■ Stop a la reproducción.

⏪⏩ Para pista/capitulo precedente o siguiente

⏸ Para iniciar o interrumpir la reproducción.

⏮/⏭ Reproducción rápida adelante/atrás.

Presionar en alto a la izquierda para volver al menú principal.



FUNCIONES DVD

⬅ Volver al menú del DVD.

🔊 Para cambiar el idioma audio.

📄 Para cambiar el idioma de los sub títulos.

🔄 Repetición pista/capitulo/disco.

A/B Para la repetición desde el punto A al punto B.

Angle Cambiar el ángulo de visión.

⏸ Para introducir el numero pista/capitulo para reproducirlo. Volver al menú de DVD.

⏮ La expulsión del disco se obtiene presionando la tecla en el mando a distancia o en el panel frontal.



FUNCIONES USB/SDCARD

Introduciendo una USB/SD CARD el contenido será visualizado automáticamente. Seleccionar el tipo de archivo mediante el relativo icono.

🎵 MUSICA 🎬 VIDEO 🖼️ IMAGENES

⬆ Pasa al nivel carpeta superior.

⬆/⬆ Selecciona archivos arriba/archivo abajo.

⏸ Inicia o pone en pausa la reproducción.

🔇 Silencia el audio.

⏸ Introduce el número de pista/capitulo para reproducirlo.



REPRODUCCION MUSICA

Seleccionar la pista deseada para iniciar la reproducción.

- ☰ Listado de reproducción.
- ⏮/⏭ Para pista/capitulo precedente o siguiente.
- 🔄 Repetición de pista /carpeta/capitulo.
- 🔀 Reproducción casual.
- ⏸/▶ Para iniciar o interrumpir la reproducción.
- 🔊 Para silenciar el audio.
- ☰ Selecciona el número de la canción que se desea reproducir.



REPRODUCCION VIDEO

Tocar la pantalla para que aparezca el menú cuando la película se está reproduciendo.

- ➡ Para pasar al segundo menú.
 - Stop a la reproducción.
 - ⏮/⏭ Para video precedente o siguiente.
 - ⏸ Para iniciar o interrumpir la reproducción.
 - ⏩/⏪ Para la reproducción rápida adelante/atrás.
- Presionar en alto a la izquierda para volver al menú principal.

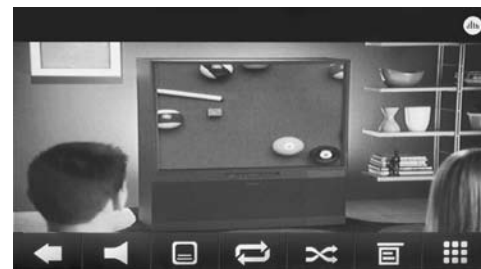

REPRODUCCION VIDEO

- ⏪ Para volver al primer menú.
- 🔊 Para cambiar el idioma audio.
- 📄 Para cambiar el idioma de los sub títulos.
- 🔄 Repetición de pista video.
- 🔀 Reproducción casual.
- ☰ Listado de reproducción
- ☰ Selecciona el número de la canción que se desea reproducir.



REPRODUCCION IMÁGENES

Seleccionar el archivo deseado para visualizar la imagen. Para que aparezca el menú presionar la parte inferior de la pantalla.

- ➡ Para pasar en el segundo menú.
- ⏮️⏪ Imágenes precedentes o siguientes.
- ⏸️ Para iniciar o interrumpir la reproducción.
- Stop a la reproducción.
- 🔄 Para girar la imagen.
- ⏺ Selecciona el número de la imagen que se desea reproducir.

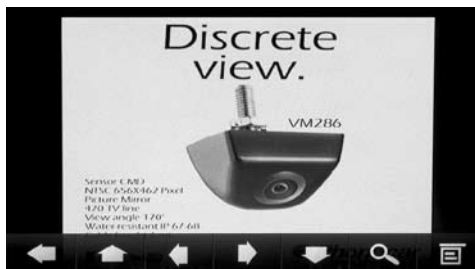

REPRODUCCION IMÁGENES

- ⏪ Para volver al primer menú .
- ⬆️⬆️⬆️ Para mover la imagen.
- 🔍 Para desanchar la imagen (zoom).
- 📄 Listado de reproducción.



EMPAREJAMIENTO TELEFONO

Es posible emparejar hasta 5 teléfonos.

- Activar la función bluetooth en el teléfono y buscar nuevos dispositivos.
- Seleccionar PHONOCAR en la lista dispositivos, introducir la password 0000 cuando se indica. Una vez emparejado aparecerá el nombre del teléfono.

Presionar  para desconectar el teléfono.

Presionar  para reconectar.



SINCRONIZACION CONTACTOS

Presionar  para acceder a los ajustes.

Seleccionar CONTACTOS y confirmar con 

Automáticamente los contactos del teléfono serán descargados en la memoria del autorradio. El tiempo necesario para esta operación varía en base al número de contactos.



OPCIONES BLUETOOTH

- CONEXION AUTOMATICA conecta automáticamente el teléfono.
- RESPUESTA AUTOMATICA contesta automáticamente a la llamada.
- CODIGO DE EMPAREJAMIENTO cambia la password.
- DELETE Elimina los dispositivos emparejados.



LLAMAR DESDE LA PANTALLA

- Seleccionar Bluetooth desde el menú principal.
- Presionar uno de los iconos presentes en la pantalla para llamar desde unos listados.

- ☎ Llamadas pérdidas ☎ Llamadas recibidas
- ☎ Llamadas efectuadas ☎ contactos telefónico,
- ☐☐☐ Llamadas desde el teclado numérico.



RECIBIR UNA LLAMADA

Cuando hay una llamada, el VM038 pasa automáticamente en modo bluetooth.

- Presionar ☎ para contestar.
- Presionar ☎ para terminar la conversación o para rechazar la llamada.
- Presionar ☎ para excluir /activar el manos libres.

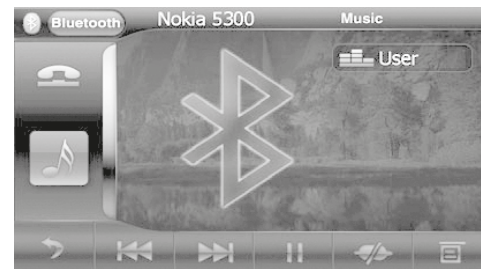

REPRODUCCION MUSICA BLUETOOTH

Si el teléfono conectado soporta el perfil AD2P es posible escuchar los temas musicales.

Si el dispositivo soporta AVRCP será posible controlar los temas musicales directamente desde la pantalla táctil

⏮/⏭ Pista precedente/siguiente.

⏸ Inicia/interrumpe la reproducción.



NAVEGACION

En la primera activación de la cartografía iGO (opcional) seleccionar el archivo ejecutable mobilnavigator.exe en los ajustes.

- Acceder al menú ajustes del software.



CONFIGURACION MODULO GPS



- Pasa a la segunda ventana

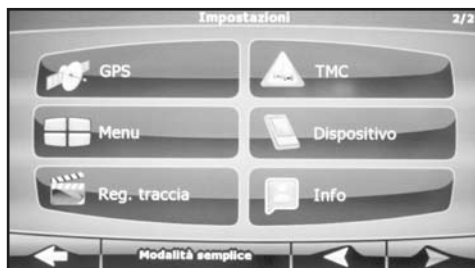

- Presionar GPS



- Presionar en la casilla de GPS ACTIVADO A continuación en DETECCIÓN AUTOMATICA



- Esperar la adquisición de los datos y presionar ok.
- Tomar como punto de referencia el manual iGO para las instrucciones sobre el software de navegación.



CONFIGURACION MANDOS DE VOLANTE

El VM038 permite utilizar los mandos de volante en los coches con protocolo resistivo, con la posibilidad de memorizar hasta 8 funciones.



MEMORIZACION MANDOS DE VOLANTE

Seleccionando KEY1 (A) aparecerá una ventana donde se tiene que elegir la **función**, **desplazarse** con las flechas y confirmar presionándola.

Esta operación tiene que ser efectuada con todas las funciones disponibles en el volante. Presionar  y en la pantalla aparecerán en secuencia los mandos para memorizar. Para completar la programación presionar durante más de 1 segundo en el volante las teclas correspondientes.

NOTA:

El sistema acepta valores resistivos superiores a 300 ohm diferentes entre ellos en un 20-30%.

Reference Supply Voltage	12V(DC)
Operating Voltage Range	10.5 - 15.8V(DC)
Max Operating Current.....	15A

FM

Signal Noise Ratio	≥55dB
Residual Noise Sensitivity(S/N=30dB	18dBμV
Frequency Response(±3dB.....	20Hz~12.5KHz
Station Seeking Level.....	20~28dBμV
Distortion	≤1.5%
Stereo Separation(1KHz.....	≥25dB
Antenna Impedance	75Ω

AM

Residual Noise Sensitivity (S/N=20dB	30dBμV
Selectivity (±9KHz	≥50dB

LCD

Screen size	6.2inches(16:9)
Display resolution.....	800X480dots
Contrast ratio.....	500
Brightness	300cd/m2

DVD Player

Signal / Noise Ratio	90dB
Dynamic Range	90dB
Distortion(line out	≤0.1%
Frequency Response(±3dB.....	20Hz~20KHz
Maximum Output Power	4×45W
Load Impedance	4Ω

AUX IN

Distortion	≤0.5%
Frequency Response(±3dB.....	20Hz~20KHz
Audio Input Level.....	1Vrms

Audio

Audio Output Impedance	100Ω
Audio Output Level.....	4Vrms(Max)

Video

Normal Video Input Level(CVBS.....	1.0±0.2V
Video Input Impedance	75Ω
Video Output Impedance	75Ω
Video Output Level	1.0±0.2V

FORMATOR SOPORTADOS

- Formateado USB/SD-CARD: FAT16 – FAT32.
- Bit rate MP3 : 32-320 Kbps.
- WMA: V9 o siguientes.
- Numero de nivel máximo en la directory: 8.
- Max álbum por carpeta: 99.
- Max pistas por carpeta: 999.
- ID3TAG: V2 o siguientes.
- Nombres de los archivos en Unicode UTF8 (largo máximo 128 caracteres).

FORMATOS NO SOPORTADOS

Un álbum o una carpeta sin algún archivo MP3/WMA no será visualizado en la pantalla. Los archivos no compatibles o no soportados no serán tenidos en consideración, y no se reproducirán. (**AAC, WMV, PCM / WMA con protección DRM y en formato LOSSLESS**).

FORMATO DISCOS MP3 SOPORTADOS

- ISO9660, Joliet.
- Numero máximo de títulos: 512.
- Numero máximo de álbum: 255.
- Frecuencia de muestreo soportado: 32Khz, 44.1Khz, 48Khz.
- Bit-rate soportados: 32-320Kbps.

